



Førerseter for truck og små maskiner



Med ergonomi og kvalitet i fokus
Sittekomfort for små og trange førerhus

RASO
SETER

GRAMMER



Bildet kan vise utstyr utover hva som er standard for produktet.
Se tekniske data på neste side.

B12

Kompakt stol

RASO
SETER

GRAMMER

B12

Tekniske data

Kompakt stol

B12 er utviklet for å benyttes i kjøretøy med liten innbygningshøyde. Vektjustering i tre trinn. Leveres både med og uten setebryter.



Mekanisk vektinnstilling

Egenskaper

VARENUMMER	
	Sete B12 PVC
STANDARDUTSTYR	
	Mekanisk fjæring
1	Vektinnstilling, 50 - 120 kg
2	Glideskinner, 150 mm
4	Setebelte
	Seteputebredde
	Setebryter (OPS)
TILLEGGSUTSTYR	
5	Armlener, 65 mm x 270 mm

B12 u/bryter

B12 m/bryter

599180	419020
●	●
●	●
●	●
○	○
470 mm	470 mm
	●
○	○

Målskisse (for montering)

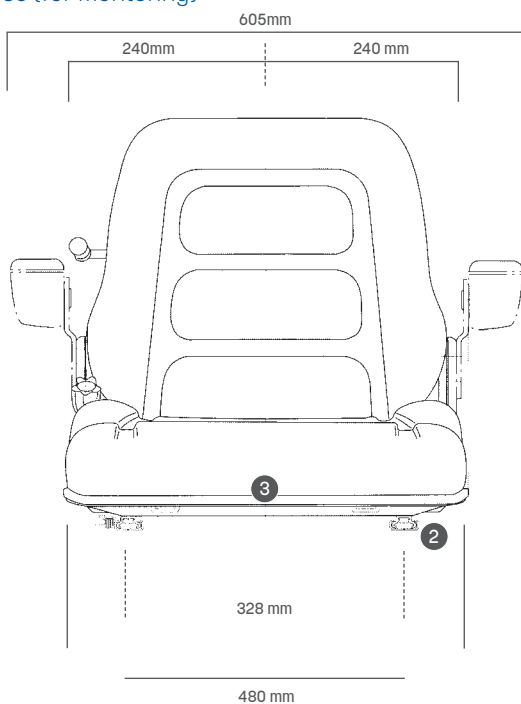

● STANDARDUTSTYR

○ TILLEGGSUTSTYR

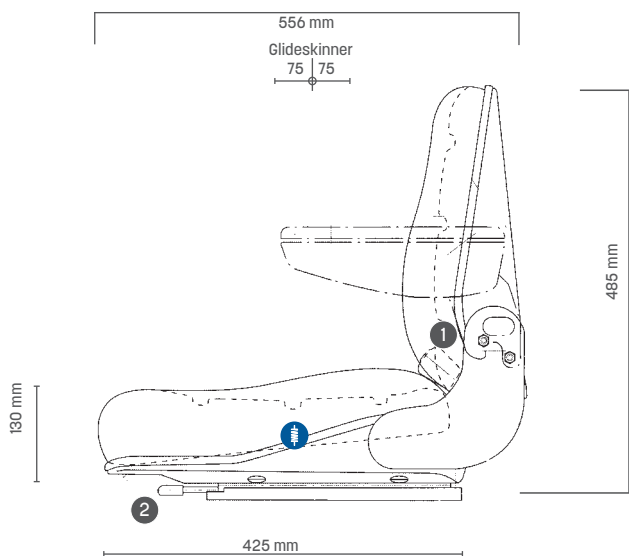

Alle mål er oppgitt i mm.
Forbehold om feil eller endringer
uten varsel



Bildet kan vise utstyr utover hva som er standard for produktet.
Se tekniske data på neste side.

MSG 20

Kompakt stol med mekanisk fjæring

RASD
SETER

GRAMMER

MSG 20

Tekniske data

Kompakt stol

MSG20 er spesielt utviklet for kjøretøy med begrenset plass og byggehøyde.

Alle MSG 20-setene er optimalt utformet for å dempe vibrasjonene som gaffeltruckførere vanligvis utsettes for. Stolen stilles enkelt inn til førervekt mellom 50 og 130 kg.



Mekanisk fjøring



Mekanisk vektinnstilling

Egenskaper

VARENUMMER	
	Sete MSG20 blå-sort
	Sete MSG20 PVC
STANDARDUTSTYR	
	Mekanisk fjøring
	Fjæringsvei, 30 mm
1	Vektinnstilling, 50 - 130 kg
2	Glideskinner, 150 mm
3	Justerbar ryggvinkel
4	Setebelte,
	Sensitivt rullebelte
	Rullebelte
	Seteputebredde
	Setebryter (OPS)
TILLEGGSUTSTYR	
5	Armlener, 60 mm x 300 mm
	Varmeputer

MSG 20 u/bryter

MSG 20 m/bryter

		498290
506350		233110
●		●
●		●
●		●
●		●
●		●
○		○
○		○
470 mm		470 mm
		●
○		○
○		○

Målskisse (for montering)

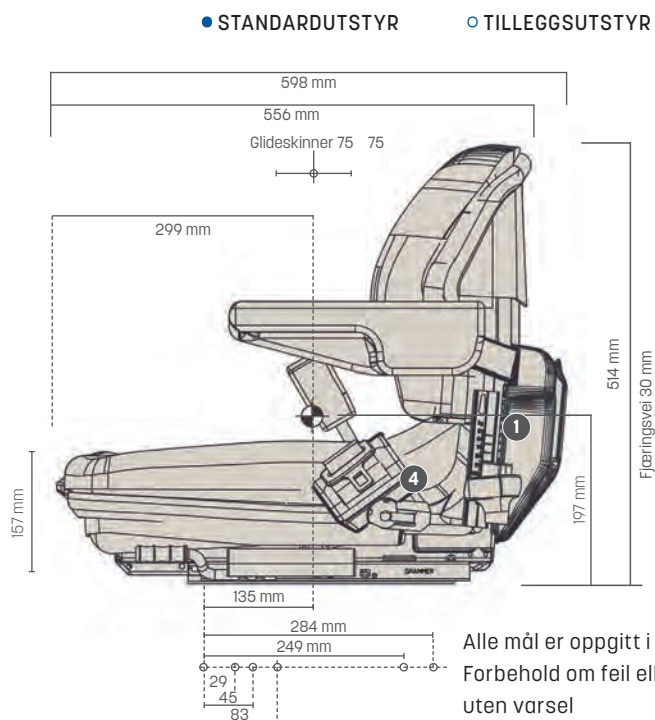
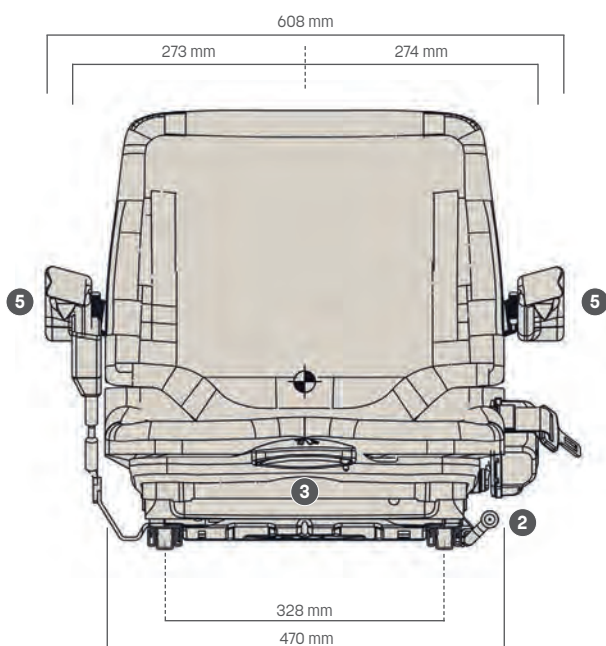

Alle mål er oppgitt i mm.
Forbehold om feil eller endringer uten varsel



Bildet kan vise utstyr utover hva som er standard for produktet.
Se tekniske data på neste side.

MSG 20 SMAL

Kompakt stol med mekanisk fjæring

RASO
SETER

GRAMMER

MSG 20 SMAL

Tekniske data

Kompakt stol

MSG20 er spesielt utviklet for kjøretøy med begrenset plass og byggehøyde.

Alle MSG 20-setene er optimalt utformet for å dempe vibrasjonene som gaffeltruckførere vanligvis utsettes for. Stolen stilles enkelt inn til førervekt mellom 50 og 130 kg.

Den smale versjonen med en putebredde på 410 mm er spesielt tilpasset skyvemasttruck med tverstilt førerplatt.



Mekanisk fjæring



Mekanisk vektinnstilling

Egenskaper

VARENUMMER	
Sete MSG20 smal PVC m/bryter	233110
STANDARDUTSTYR	
Mekanisk fjæring	●
Fjæringsvei, 30 mm	●
1 Vektinnstilling, 50 - 130 kg	●
2 Glideskinner, 150 mm	●
3 Justerbar ryggvinkel	●

MSG 20 smal

MSG 20 smal

Seteputebredde	410 mm
Setebryter (OPS)	●
TILLEGGSUTSTYR	
Armlener 60 mm x 300 mm	○
Setebelte,	
Sensitivt rullebelte	○
Rullebelte	○
Varmeputer	○

Målskisse (for montering)

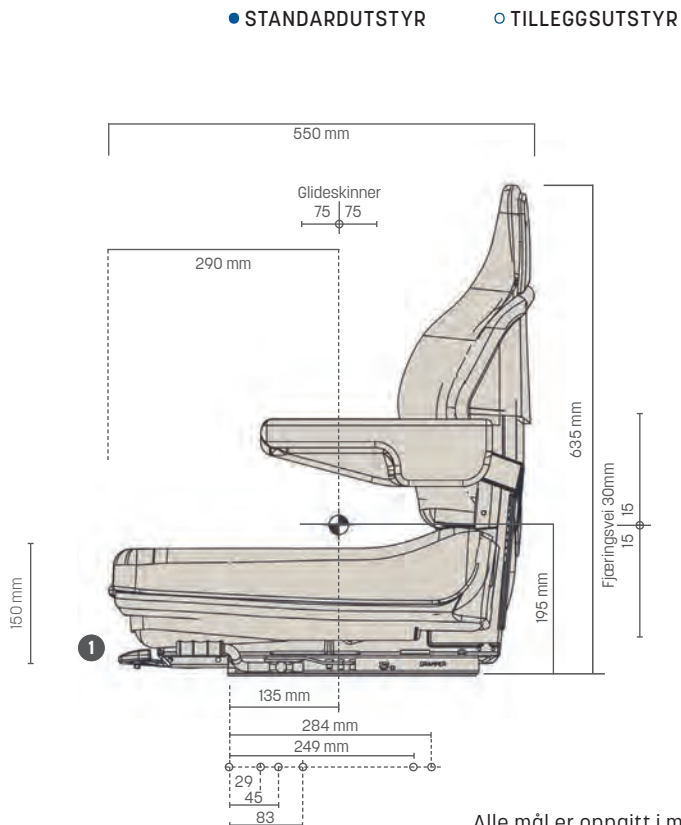
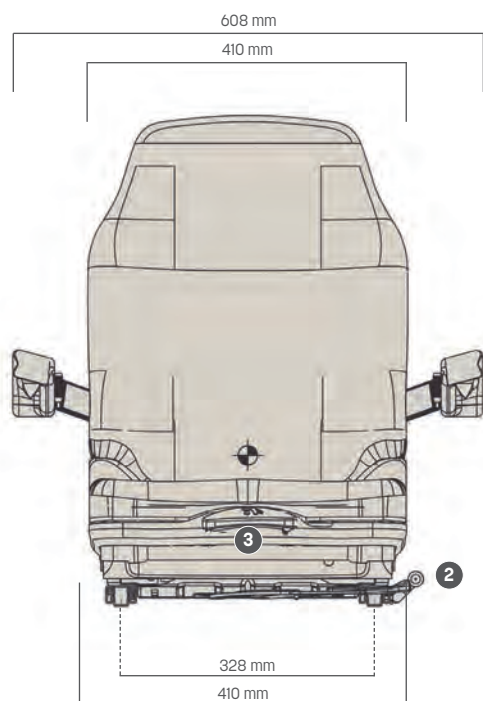

Alle mål er oppgitt i mm.
Forbehold om feil eller endringer uten varsel



Bildet kan vise utstyr utover hva som er standard for produktet.
Se tekniske data på neste side.

PRIMO® XM

Standard Stol med mekanisk fjæring

RASO
SETER

GRAMMER

PRIMO[®] XM

Tekniske data

Standard stol

Stolens lavbygde mekaniske fjæring med 40 mm vandring har et lett tilgjengelig skrallehåndtak for riktig justering av førens vekt. Sikker, ergonomisk sittestilling med en komfortabel 470 mm bred setepute og mekanisk korsryggstøtte.

Primo XM er utstyrt med setebryter og sensitivt setebelte som standard.



Mekanisk fjæring



Mekanisk korsryggstøtte



Manuell vektinnstilling

EGENSKAPER

	PRIMO [®] XM
VARENUMMER	MSG65/521
Sete Primo XM blå-sort	498260
Sete Primo XM PVC	335370
STANDARDUTSTYR	
Støtdemper, ikke justerbar	●
Fjæring, mekanisk	●
Fjæringsvei, 40 mm	●
1 Vektinnstilling, manuell, 45–170 kg	●
2 Glideskinner, 210 mm	●
3 Korsryggstøtte, mekanisk	●
4 Justerbar ryggvinkel	●

PRIMO[®] XM

5 ELR-setebelte, sensitivt	●
Seteputebredde	470 mm
Setebryter (OPS)	●
TILLEGGSUTYR	
6 Dokument boks	○
7 Armlene, justerbar vinkel, 60 mm x 320 mm	○
Horisontalfjæring	○
8 Ryggforlenger, integrert	○
9 Varmeputer	○

Målskisse (for montering)

● STANDARDUTSTYR

○ TILLEGGSUTYR

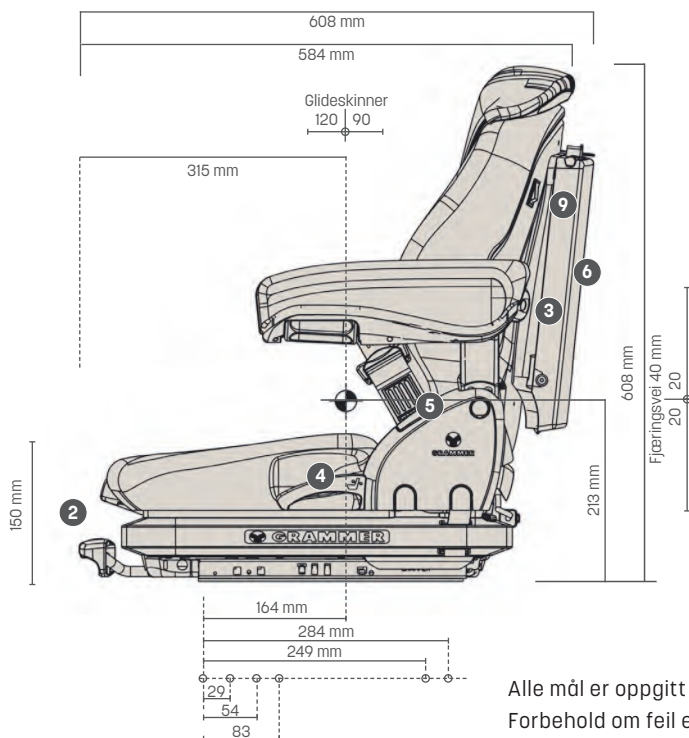
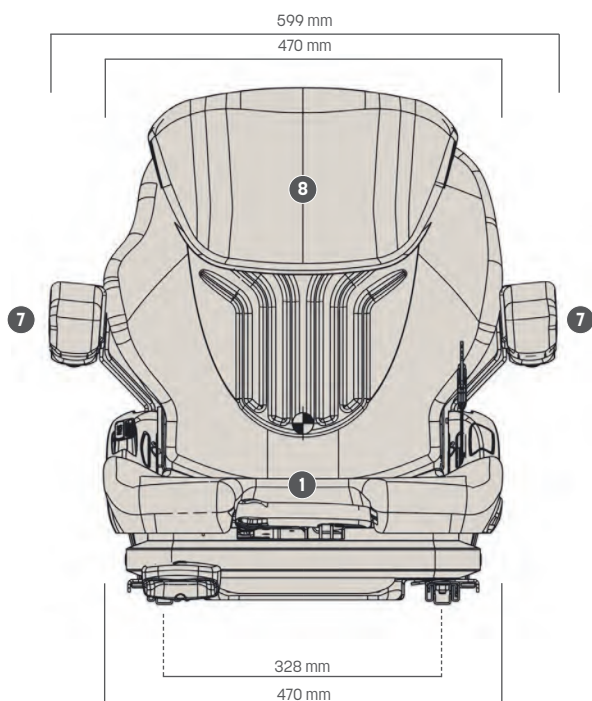

Alle mål er oppgitt i mm.
Forbehold om feil eller endringer
uten varsel



Bildet kan vise utstyr utover hva som er standard for produktet.
Se tekniske data på neste side.

PRIMO® XXM

Standard Stol med mekanisk fjæring

RASO
SETER

GRAMMER

PRIMO® XXM

Tekniske data

Standard stol

Stolens lavbygde mekaniske fjæring med 40 mm vandring har et lett tilgjengelig skrallehåndtak for riktig justering av førerens vekt. Sikker, ergonomisk sittestilling med en komfortabel 450 mm bred setepute og mekanisk korsryggstøtte. Den ekstra høye seteryggen, sammen med korsryggstøtte, styrker ryggen og gir en komfortabel sittestilling.

Primo XXM er utstyrt med setebryter og sensitivt setebelte som standard.



Mekanisk fjæring



Mekanisk korsryggstøtte



Manuell vektinnstilling

Egenskaper

VARENUMMER	PRIMO® XXM
Sete Primo XXM blå-sort	498270
Sete Primo XXM PVC	369810
STANDARDUTSTYR	
Støtdemper, ikke justerbar	●
Fjæring, mekanisk	●
Fjæringsvei, 40 mm	●
1 Vektinnstilling, manuell, 45–170 kg	●
2 Glideskinner, 210 mm	●
3 Korsryggstøtte, mekanisk	●
4 Justerbar ryggvinkel	●

PRIMO® XXM	PRIMO® XXM
5 ELR-setebelte, sensitivt	●
Seteputebredde	450 mm
Setebryter (OPS)	●
TILLEGGSUTYR	
6 Dokumentboks	○
7 Armlene, justerbar vinkel, 60 mm x 320 mm	○
Horisontalfjæring	○
9 Varmeputer	○

Målskisse (for montering)

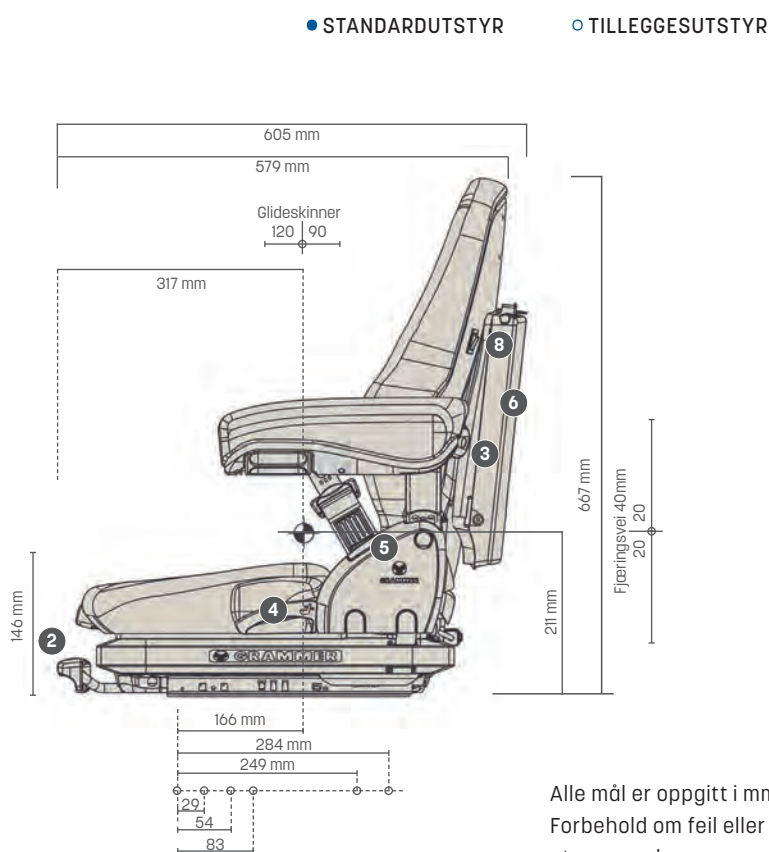
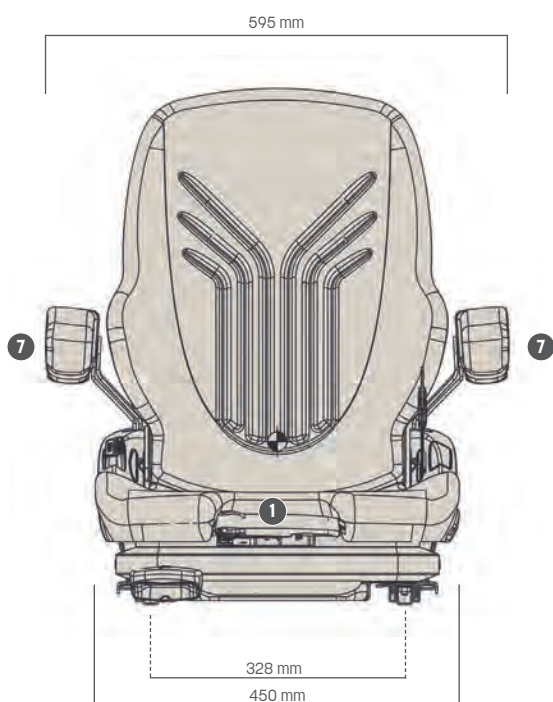

Alle mål er oppgitt i mm.
Forbehold om feil eller endringer uten varsel



Bildet kan vise utstyr utover hva som er standard for produktet.
Se tekniske data på neste side.

PRIMO® XM PLUS

Standard Stol med mekanisk fjæring

RASO
SETER

GRAMMER

PRIMO® XM PLUS

Tekniske data

Standard stol

Stolen har lavbygd mekaniske fjæring med 40 mm vandring med lett tilgjengelig skrallehåndtak for optimal justering av førerens vekt. Sikker og ergonomisk sittestilling med ny komfortabel 520 mm bred setepute. Stolen oppfyller de nyeste sikkerhetskravene og er utstyrt med setebryter samt oransje sensitivt ELR-setebelte og bryter i låsen som standard. I tillegg har stolen justerbar mekanisk korsryggstøtte.



Mekanisk fjæring



Mekanisk korsryggstøtte



Manuell vektinnstilling

Egenskaper

	PRIMO® XM PLUS
VARENUMMER	MSG65/2731
Sete Primo XM Plus blå-sort	507230
Sete Primo XM Plus PVC	507220
STANDARDUTSTYR	
Støtdemper, ikke justerbar	●
Fjæring, mekanisk	●
Fjæringsvei, 40 mm	●
1 Vektinnstilling, manuell, 45–170 kg	●
2 Glideskinner, 210 mm	●
3 Korsryggstøtte, mekanisk	●
4 Justerbar ryggvinkel	●

	PRIMO® XM PLUS
5 ELR-setebelte oransje sensitivt	●
Beltelås med bryter	●
Seteputebredde	520 mm
Setebryter(OPS)	●
TILLEGGSUTSTYR	
6 Dokumentboks	○
7 Armlener, justerbar vinkel	
60 mm x 320 mm	○
Horisontalfjæring	○
8 Ryggforlenger, integrert	○
9 Varmeputer	○

Målskisse (for montering)

● STANDARDUTSTYR

○ TILLEGGSUTSTYR

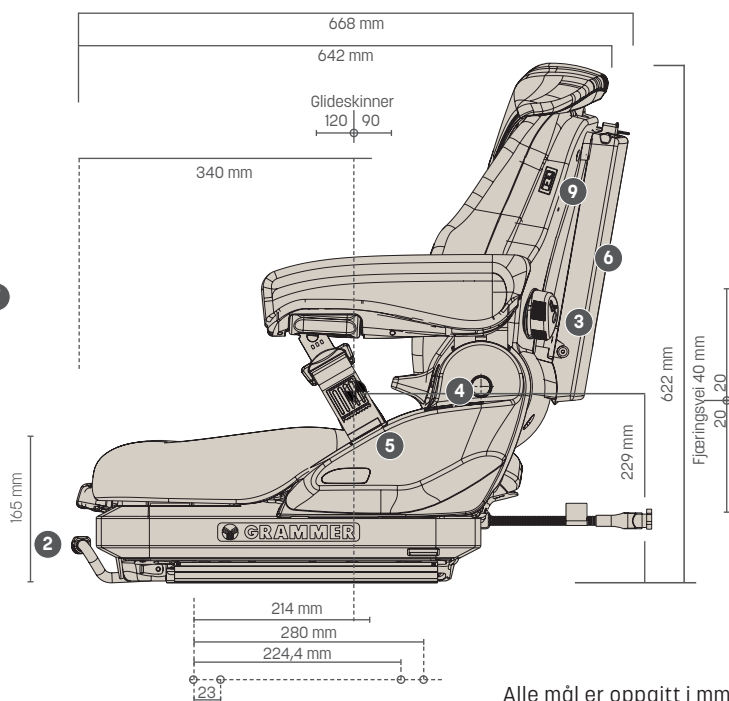
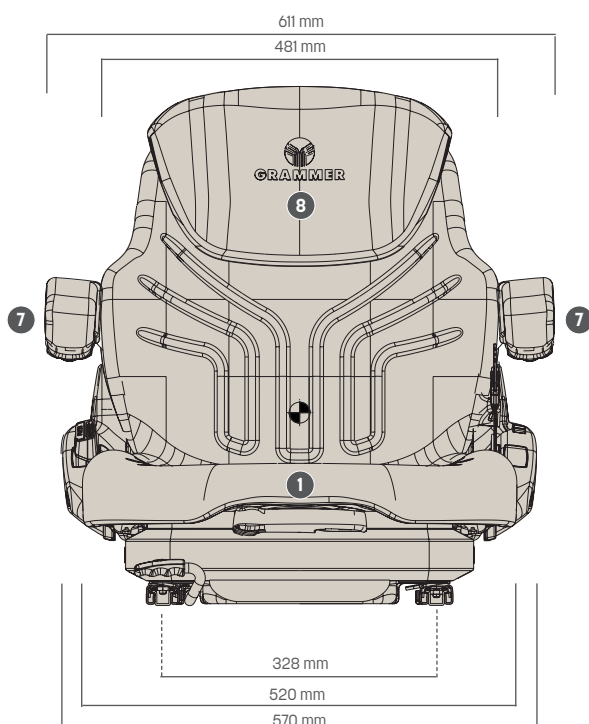

Alle mål er oppgitt i mm.
Forbehold om feil eller endringer uten varsel



Bildet kan vise utstyr utover hva som er standard for produktet.
Se tekniske data på neste side.

PRIMO® L

Standard Stol med luftfjæring

RASO
SETER

GRAMMER

PRIMO® L

Tekniske data

Standard stol

Primo L er utstyrt med standard lavtbygd luftfjæring. 12 volt innebygd kompressor. Enkel vektinnstilling fra 45 til 170 kg. Sensitivt setebelte og setebryter er standard. Armlener og ryggforlenger leveres som tilleggsutstyr.



Luftfjæring



Mekanisk korsryggstøtte



Manuell luftstyrt vektinnstilling

Egenskaper

	PRIMO® L	PRIMO® L
VARENUMMER	MSG75/521	
Sete Primo L 12 V blå-sort	502610	
Sete Primo L 24 V blå-sort	508000	
Sete Primo L 12 V PVC	502600	
STANDARDUTSTYR		
Støtdemper, ikke justerbar	●	
Luftfjæring med 12 V/24 V kompressor	●	
Fjæringsvei, 40 mm	●	
1 Høydejustering, 20 mm	●	
2 Vektinnstilling, luftstyrt, 45-170 kg	●	
3 Glideskinner, 210 mm	●	
4 Korsryggstøtte, mekanisk	●	
5 Justerbar ryggvinkel	●	
6 ELR - sensitivt setebelte		●
Seteputebredde		470 mm
Setebryter (OPS)		●
TILLEGGSUTYR		
7 Dokumentboks		○
8 Armlener, justerbar vinkel, 60 mm x 320 mm		○
Horisontalfjæring		○
9 Ryggforlenger		○
10 Varmeputer		○

Målskisse (for montering)

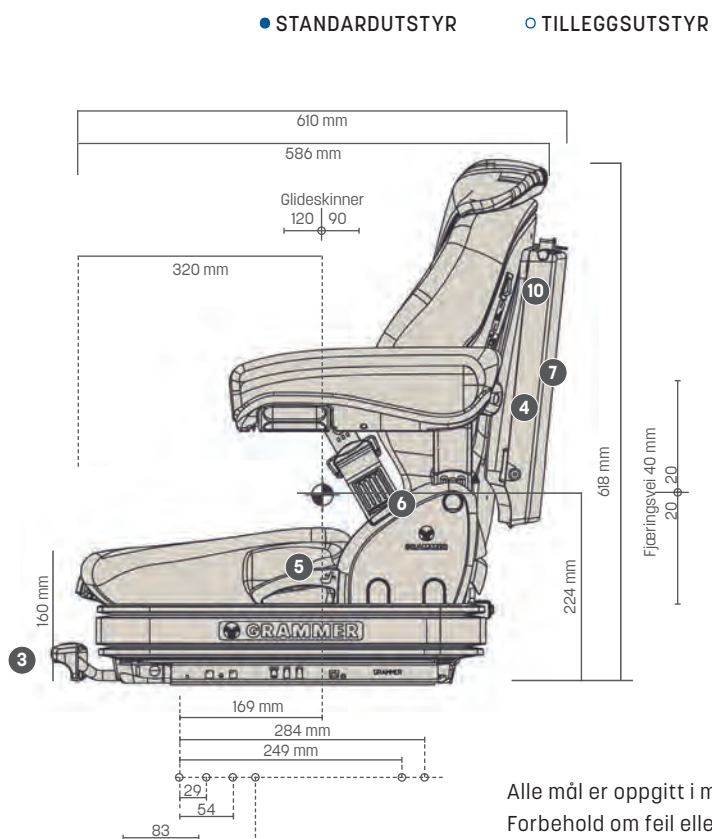
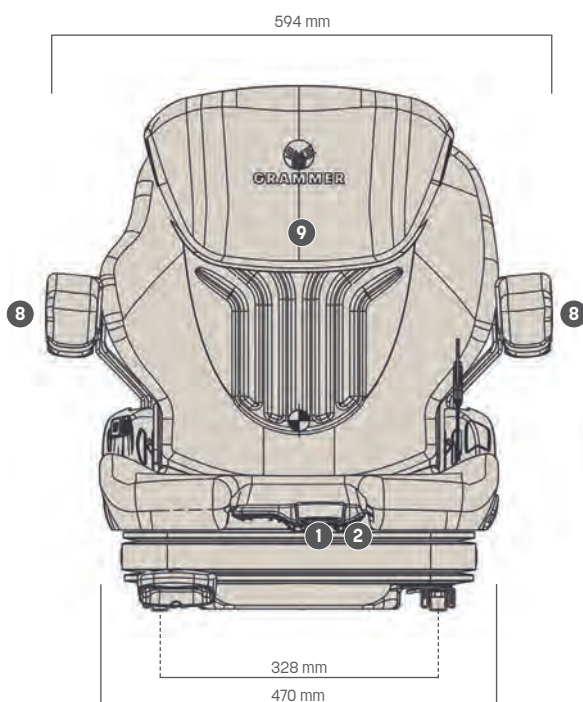

Alle mål er oppgitt i mm.
Forbehold om feil eller endringer uten varsel



Bildet kan vise utstyr utover hva som er standard for produktet.
Se tekniske data på neste side.

PRIMO® XXL

Comfort Stol med luftfjæring

RASO
SETER

GRAMMER

PRIMO® XXL

Tekniske data

Komfort stol

Primo XL er utstyrt med lavbygd lavfrekvens luftfjæring som absorberer ca 20% mer vibrasjoner enn standard luftfjæring. 12 volt innebygd kompressor.

Enkel vektinnstilling fra 45 til 170 kg. Sensitivt setebelte, setebryter og integrert ryggforlenger er standard. Armlener leveres som tilleggsutstyr.



Luftfjæring



Lav-frekvens fjæring



Mekanisk korsryggstøtte



Manuell luftstyrt vektinnstilling

Egenskaper

	PRIMO® XXL	PRIMO® XXL	PRIMO® XXL
VARENUMMER	MSG75/522		
Sete Primo XXL blå-sort 12V lavfrekvens fjæring	498280		
STANDARDUTSTYR			
Støtdemper, ikke justerbar	●		
Luftfjæring med 12V kompressor	●		
Lavfrekvensfjæring	●		
Fjæringsvei, 55 mm	●		
1 Vektinnstilling, 45-170 kg, luftstyrt manuell	●		
2 Glideskinner, 210 mm	●		
3 Korsryggstøtte, mekanisk	●		
		4 Justerbar ryggvinkel	●
		5 ELR-belt setebelte, sensitivt	●
		Seteputebredde	450 mm
		Setebryter (OPS)	●
		TILLEGGSUTSTYR	
		6 Dokumentboks	○
		7 Armlener justerbar vinkel, 60 mm x 320 mm	○
		Horisontalfjæring	○
		8 Varmeputer	○

Målskisse (for montering)

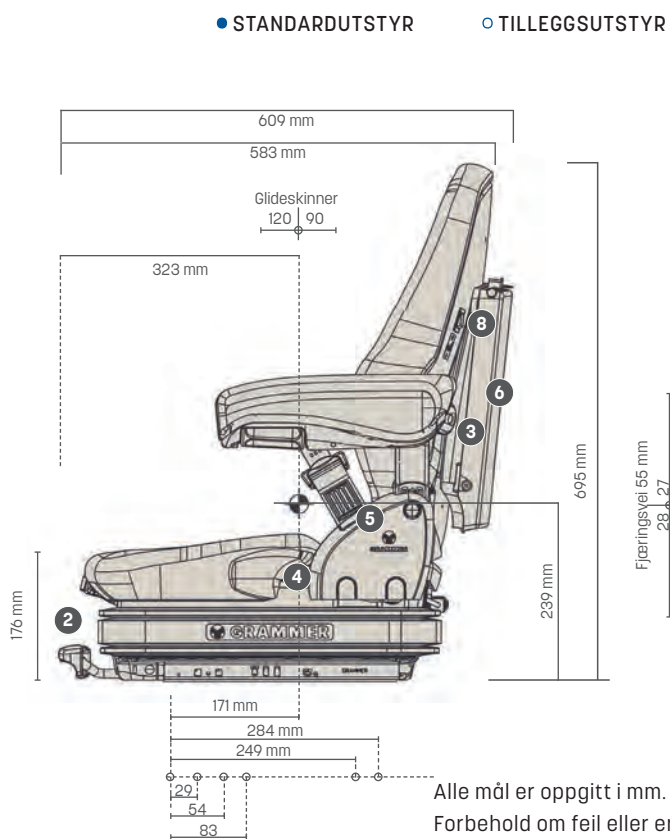
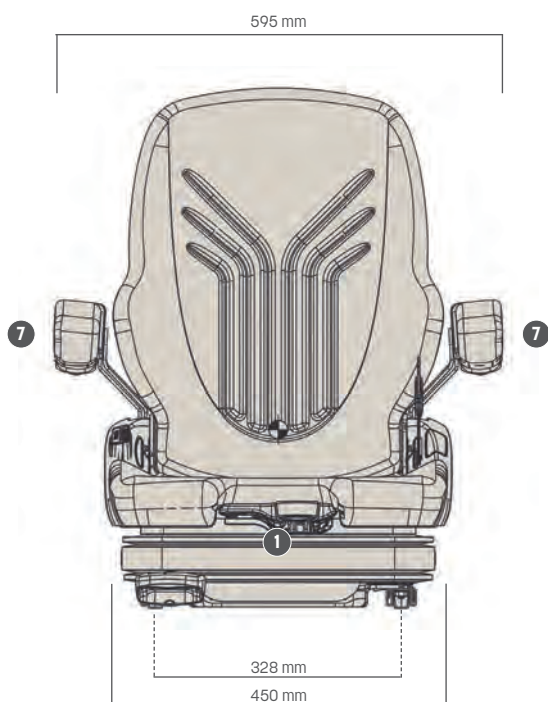

Alle mål er oppgitt i mm.
Forbehold om feil eller endringer uten varsel



NY

Bildet kan vise utstyr utover hva som er standard for produktet.
Se tekniske data på neste side.

PRIMO® L PLUS

Standard Stol med luftfjæring

RASO
SETER

GRAMMER

PRIMO® L PLUS

Tekniske data

Standard stol

Den nye Primo L Plus øker sittekomforten med en 50 mm bredere sittepute (sammenlignet med Primo L). Stolen er utstyrt med standard lavbygd luftfjæring og 12 V kompressor som effektivt demper vibrasjoner og tar liten plass i førerhuset. Enkel vektinnstilling fra 45 til 170 kg.

Setet møter de nyeste sikkerhetskrav og er utstyrt med sete-bryter og oransje sensitivt ELR setebelte med bryter som standard. Armlener og ryggforlenger leveres som tilleggsutstyr.



Luftfjæring



Mekanisk korsryggstøtte



Manuell luftstyrt vektinnstilling

Egenskaper

	PRIMO® L PLUS	PRIMO® L PLUS
VARENUMMER	MSG75/2731	
Sete Primo L Plus 12 V blå-sort	507210	
STANDARDUTSTYR		
Støtdemper, ikke justerbar	●	
Luftfjæring med 12V kompressor	●	
Fjæringsvei, 40 mm	●	
1 Høydejustering, 20 mm	●	
2 Vektinnstilling, luftstyrt, 45-170 kg	●	
3 Glideskinner 210 mm	●	
4 Korsryggstøtte, mekanisk	●	
		5 Justerbar ryggvinkel
		6 ELR - sensitivt setebelte, farge oransje
		Beltelås med bryter
		Seteputebredde
		520 mm
		Setebryter (OPS)
		TILLEGGSUTYR
		7 Ryggforlenger, integrert
		8 Dokumentboks
		9 Armlener, justerbar vinkel
		60 mm x 320 mm
		Horisontalfjæring
		10 Varmeputer

Målskisse (for montering)

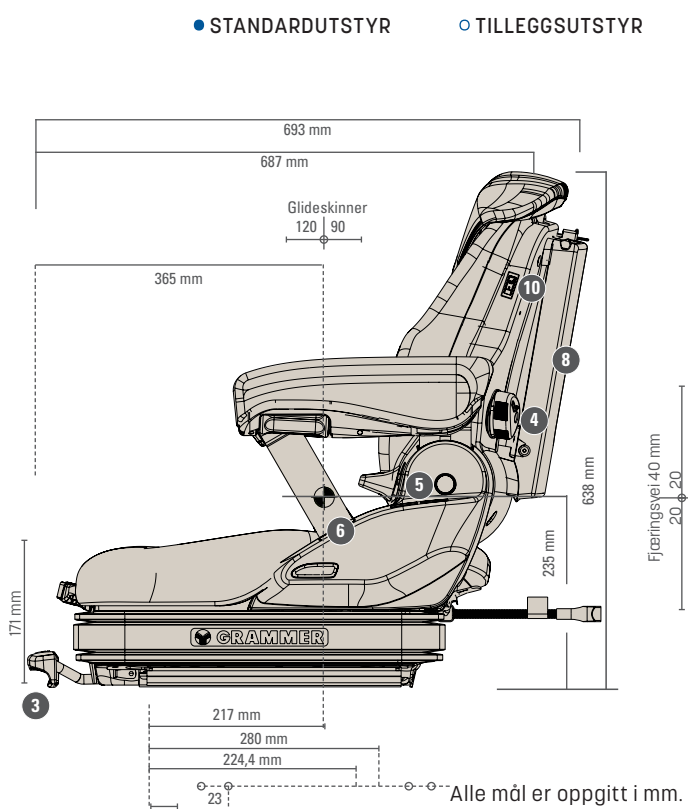
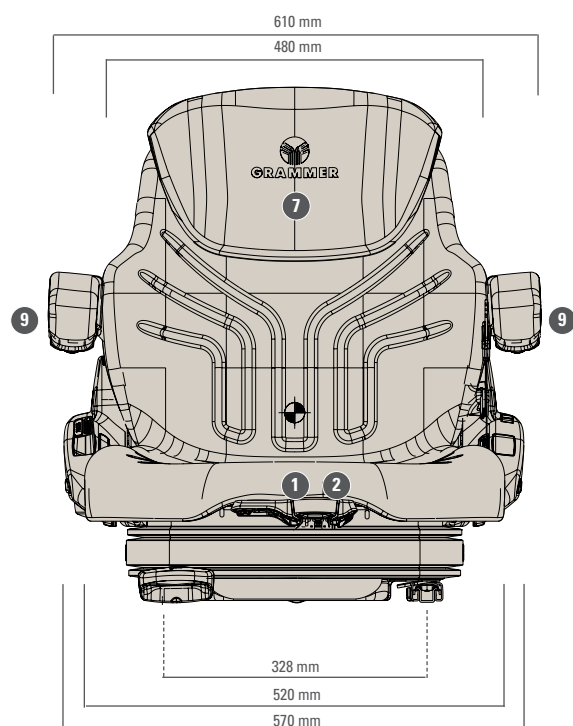



Bildet kan vise utstyr utover hva som er standard for produktet.
Se tekniske data på neste side.

PRIMO® EL PLUS

Premium Stol med elektronisk nivåkontroll



PRIMO® EL PLUS

Tekniske data

Premium stol

Den lavfrekvente fjæringen i Primo EL Plus gir enestående komfort til tross for setets lave høyde. Premium pakken med komfortforbedrende funksjoner inkluderer passiv seteklimatisering og aktiv pneumatisk vektjustering, noe som er fordelaktig med ofte bytte av sjåfør. Stolen stiller seg automatisk inn på operatørens vekt for å maksimere vibrasjonsdempingen. Varmeputer og mekanisk korsryggstøtte er inkludert som standardfunksjoner. Setet oppfyller de nyeste sikkerhetskravene og er utstyrt med med setebryter samt oransje sensitivt setebelte med bryter i låsen.



Luftfjæring



Lavfrekvens fjæring



Mekanisk korsryggstøtte



Passiv klima system



Elektronisk vektinnstilling

Egenskaper

	PRIMO® EL PLUS
VARENUMMER	MSG75EL/2731
Sete Primo EL Plus 12V. Lavfrekvens fjæring	508290
STANDARD UTSTYR	
Støtdemper, ikke justerbar	●
Luftfjæring med 12 V kompressor	●
Lavfrekvensfjæring	●
Fjæringsvei, 60 mm	●
Vektjustering, elektronisk, 45–170 kg	●
Høydejustering, 40 mm	●
Klimakontroll, passiv	●
1 Glideskinner, 210 mm	●
2 Korsryggstøtte, mekanisk	●
3 Justerbar ryggvinkel	●

	PRIMO® EL PLUS
4 ELR-setebelte, oransje, sensitivt	●
Beltelås med bryter	●
Seteputebredde	520 mm
5 Setevarme	●
6 Kombinert lengde og vinkeljustering av setepute	●
Setebryter (OPS)	●
TILLEGGSUTSTYR	
7 Dokument boks	○
8 Armlene, justerbar vinkel	○
60 mm x 320 mm	○
9 Ryggforlenger, integrert	○
Horisontalfjæring	○

Målskisse (for montering)

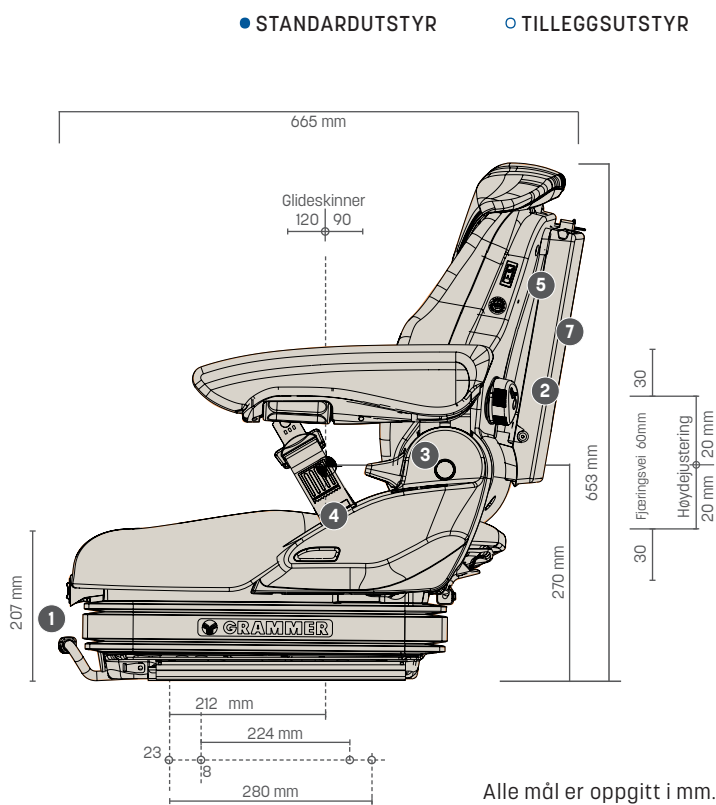
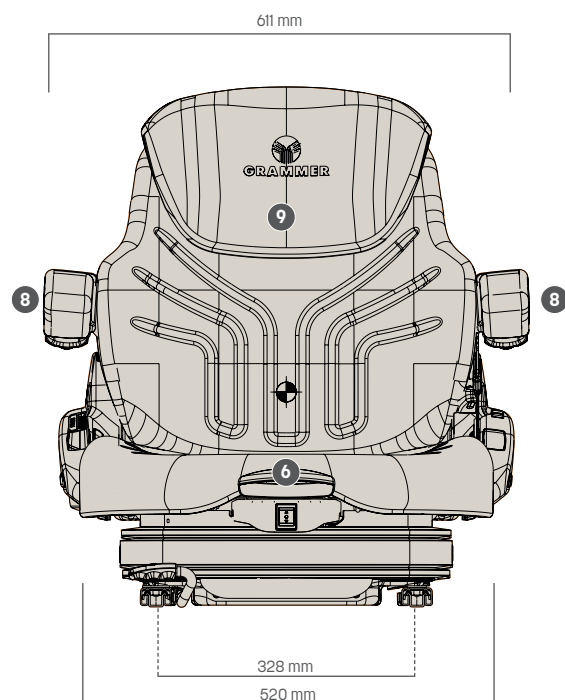

Alle mål er oppgitt i mm.
Forbehold om feil eller endringer
uten varsel



NY

Bildet kan vise utstyr utover hva som er standard for produktet.
Se tekniske data på neste side.

PRIMO® EVOLUTION PLUS

High End Premium Stol med ventilasjon og
Dualmotion

RASO
SETER

GRAMMER

PRIMO® EVOLUTION PLUS

Tekniske data

High-End Premium stol

Stolen leveres standard med et stort utvalg avanserte funksjoner og innovativ lavfrekvensfjæring og er den beste i sin klasse på sitte og fjæringskomfort. Aktiv klimakontroll og varme sikrer en behagelig temperatur. I tillegg til luftstyrt korsryggstøtte har Primo Evolution Plus også elektronisk styrt luftfjæring med automatisk vektjustering. Dette er en stor fordel når kjøretøyet brukes av flere personer. Den adaptive Dualmotion ryggstøtten sikrer best mulig støtte og oversikt bakover ved rygging. Stolen oppfyller de nyeste sikkerhetskravene og er utstyrt med setebryter samt oransje sensitivt setebelte med bryter i låsen.



Luftfjæring



Lavfrekvens fjæring



Dualmotion



Luftstyrt korsryggstøtte



Active klimakontroll



Elektronisk vektinnstilling

Egenskaper

PRIMO® EVOLUTION PLUS

VARENUMMER	MSG75EL/2731
Sete Primo Evolution Plus (dual-motion)	508300
STANDARDUTSTYR	
Støtdemper, ikke justerbar	●
Luftfjæring med 12 V kompressor	●
Lavfrekvensfjæring	●
Fjæringsvei, 60 mm	●
Vektjustering, elektronisk, 45–170 kg	●
Høydejustering, 40 mm	●
1 Klimakontroll, aktiv	●
2 Glideskinner, 210 mm	●
3 Korsryggstøtte, luftstyrt	●
4 Justerbar ryggvinkel	●

PRIMO® EVOLUTION PLUS

5 Dualmotion ryggforlenger	●
6 ELR-setebelte, oransje, sensitivt	●
Beltelås med bryter	●
Seteputebredde	550 mm
7 Setevarme	●
8 Kombinert lengde og vinkeljustering av setepute	●
Setebryter (OPS)	●
TILLEGGSUTSTYR	
9 Dokumentboks	○
10 Armlene, justerbar vinkel	
80 mm x 380 mm	○
Horisontalfjæring	○

Målskisse (for montering)

● STANDARDUTSTYR

○ TILLEGGSUTSTYR

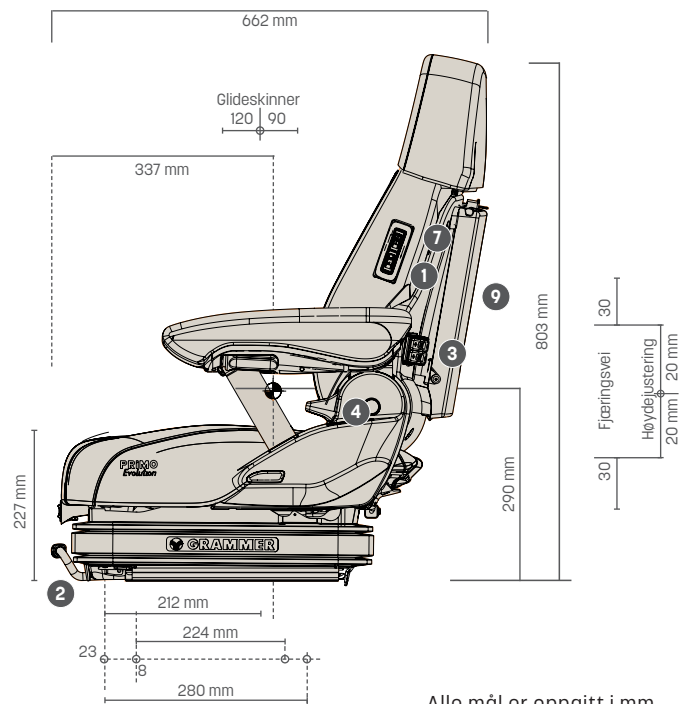
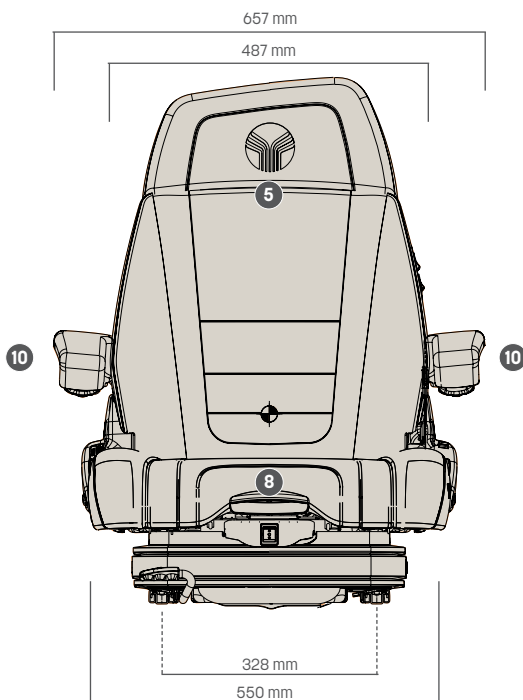

Alle mål er oppgitt i mm.
Forbehold om feil eller endringer uten varsel



Bildet kan vise utstyr utover hva som er standard for produktet.
Se tekniske data på neste side.

MSG75G/731

Lavbygd komfortstol med luftfjæring

RASO
SETER

GRAMMER

MSG75G/731

Tekniske data

Lavbygd komfortstol

MSG75G-731 er en kombinasjon av Primo's lavbygde underdel og Maximo's komfortable overdel. Ergonomisk utfomet med justerbar setepute i lengde og vinkel gir maksimal sittekomfort gjennom en lang dag. Leveres standard med ryggforlenger, varmeputer, setebryter og setebelte. Armlener er tilleggsutstyr.



Luftfjæring



Mekanisk korsryggstøtte



Manuell luftstyrt vektinnstilling

Egenskaper

VARENUMMER	
Sete MSG75G/731 Praximo 12V Sort Stoff	420200
STANDARDUTSTYR	
Støtdemper, ikke justerbar	●
Luftfjæring med 12V kompressor	●
Fjæringsvei, 55 mm	●
Vektinnstilling, luftstyrt, 45-170 kg	●
1 Glideskinner 210 mm	●
2 Korsryggstøtte, mekanisk	●

MSG75G/731

MSG75G/731	
Justerbar ryggvinkel	●
3 ELR - sensitivt setebelte	●
9 Ryggforlenger, integrert	●
Seteputebredde	530 mm
Setebryter (OPS)	●
6 Justerbar setepute lengde og vinkel	●
5 Varmeputer	●
TILLEGGSUTSTYR	
7 Dokumentboks	○
8 Armlener, justerbar vinkel, 60 mm x 320 mm	○

Målskisse (for montering)

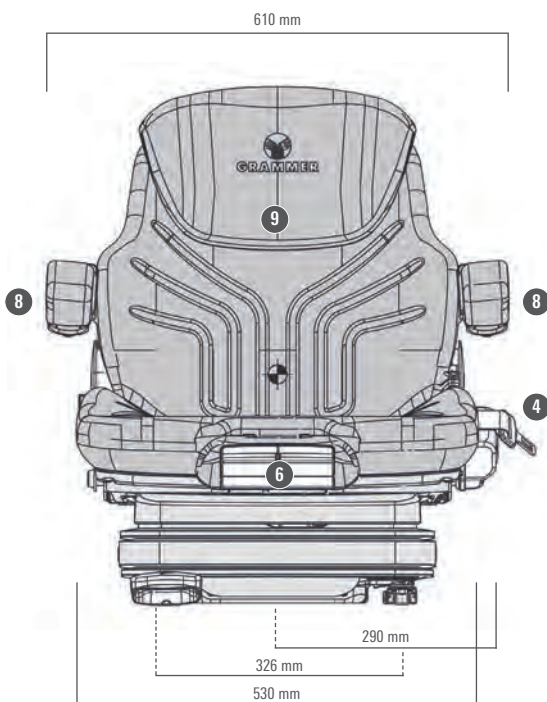

● STANDARDUTSTYR ○ TILLEGGSUTSTYR

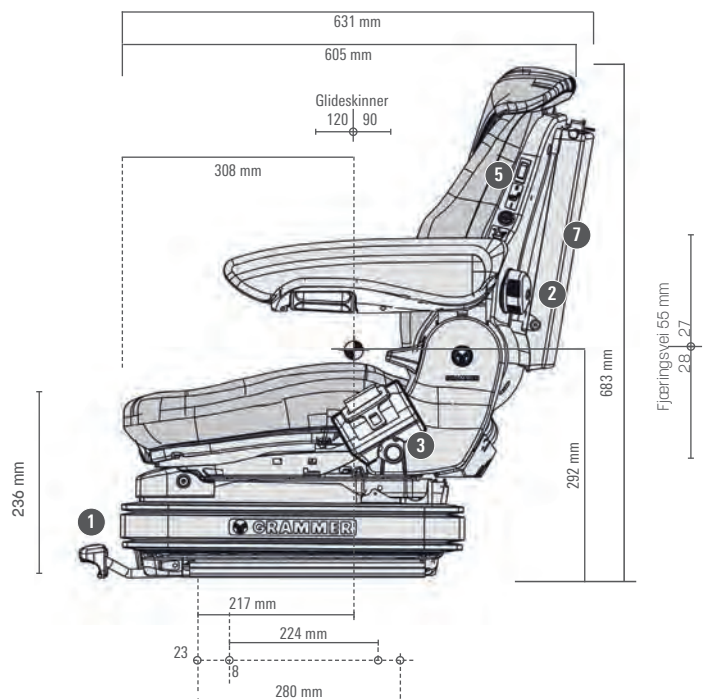

Alle mål er oppgitt i mm.
Forbehold om feil eller endringer uten varsel



Bildet kan vise utstyr utover hva som er standard for produktet.
Se tekniske data på neste side.

MAXIMO® M

Standard Stol med mekanisk fjæring

RASO
SETER

GRAMMER

MAXIMO® M

Tekniske data

Standard stol

Maximo M med mekanisk fjæring, manuell vekt og høydeinnstilling i tre trinn. Leveres med sikkerhetsbryter og setebelte for montering i truck. Maximo M er egnet for gaffeltrucker og anleggsmaskiner.

Ryggforlenger og armlener kan leveres som tilleggsutstyr.



Egenskaper

	MAXIMO® M	MAXIMO® M
VARENUMMER	MSG85/721	
Sete Maximo M blå-sort	MSG85/721	498250
Sete Maximo M PVC	MSG85/721	300890
STANDARDUTSTYR		
Støtdemper, ikke justerbar	●	
Mekanisk fjæring	●	
Fjæringsvei, 80 mm	●	
1 Vektinnstilling, mekanisk, 50-130 kg	●	
2 Høydejustering, 60 mm, 3-trinn (mekanisk)	●	
3 Glideskinner, 210 mm	●	
4 Korsryggstøtte, mekanisk	●	
5 Justerbar ryggvinkel	●	
6 Setebelte, sensitivt		●
Seteputebredde		480 mm
Setebryter (OPS)		●
TILLEGGSUTSTYR		
7 Dokumentboks		○
8 Armrests,		
65 mm x 270 mm (ingen vinkeljustering)		○
80 mm x 320 mm (justerbar vinkel)		○
80 mm x 380 mm (justerbar vinkel)		○
9 Ryggforlenger, justerbar		○
Varmeputer		○

Målskisse (for montering)

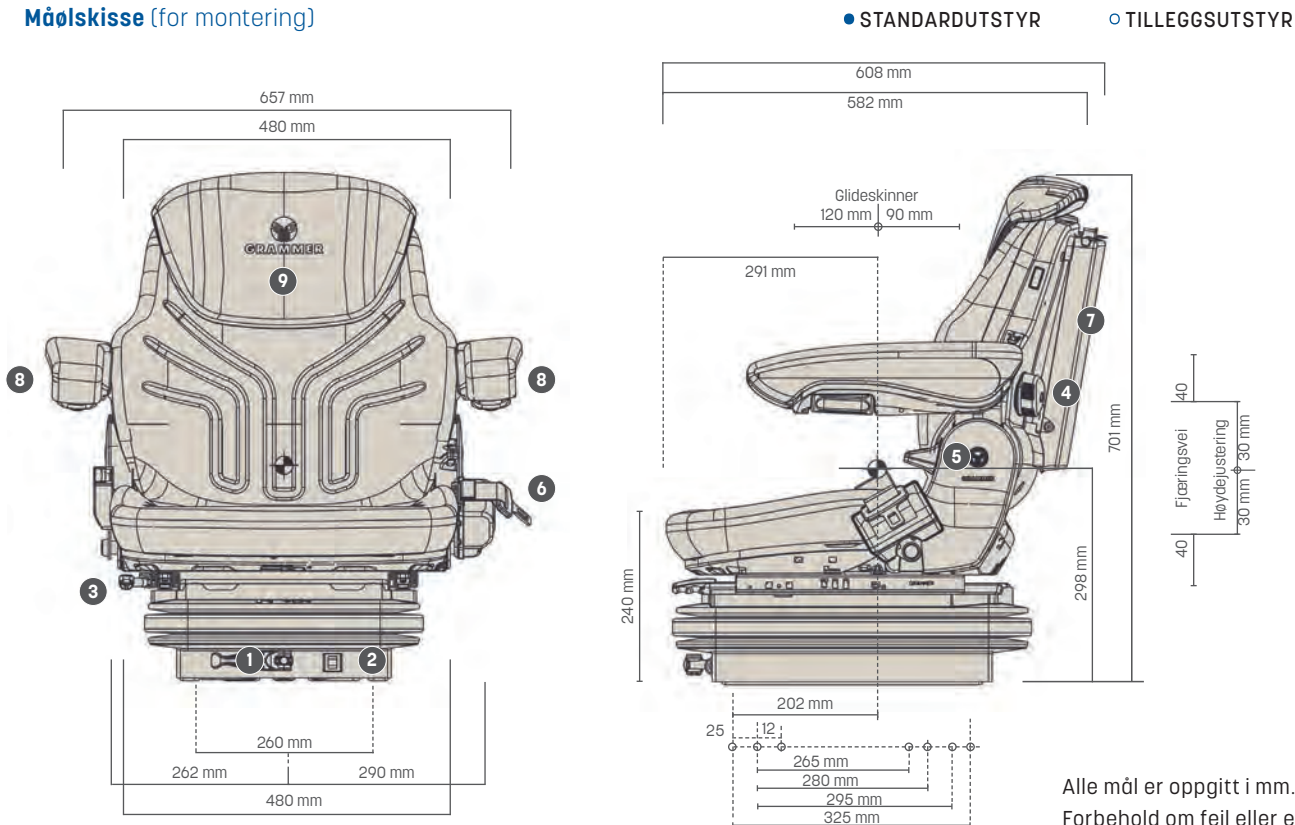



Bildet kan vise utstyr utover hva som er standard for produktet.
Se tekniske data på neste side.

MAXIMO® L

Komfort stol med luftfjæring og
automatisk nivåkontroll

RASO
SETER

GRAMMER

MAXIMO® L

Tekniske data

Komfort stol

Maximo L med innebygd 12 volts kompressor og automatisk vektinnstilling. Horisontalfjæring, setebelte og sikkerhetsbryter er standard. Ryggforlenger og armlener er tilleggsutstyr.



Luftfjæring



Mekanisk korsryggstøtte



Automatisk vektinnstilling



Automatisk nivåkontroll



Horisontalfjæring

Egenskaper

	MAXIMO® L		MAXIMO® L
VARENUMMER	MSG95A/721	5	Justerbar ryggvinkel
Sete Maximo L blå-sort	498240	6	Setebelte, sensitivt
STANDARDUTSTYR			Seteputebredde
APS (Automatisk nivåkontroll)	●		480 mm
Støtdemper, ikke justerbar	●		Setebryter (OPS)
Luftfjæring med 12 V kompressor	●		●
Fjæringsvei, 100 mm	●	TILLEGGSUTSTYR	
Vektinnstilling, automatisk, 50–130 kg	●	7	Dokumentboks
1 Høydejustering, 60 mm luftstyrt	●	8	Armlener,
2 Glideskinner, 210 mm	●		65 mm x 270 mm (ingen vinkeljustering)
3 Horisontalfjæring, låsbar	●		80 mm x 320 mm (justerbar vinkel)
4 Korsryggstøtte, mekanisk	●		80 mm x 380 mm (justerbar vinkel)
		9	Ryggforlenger, integrert
			Varmeputer

Målskisse (for montering)

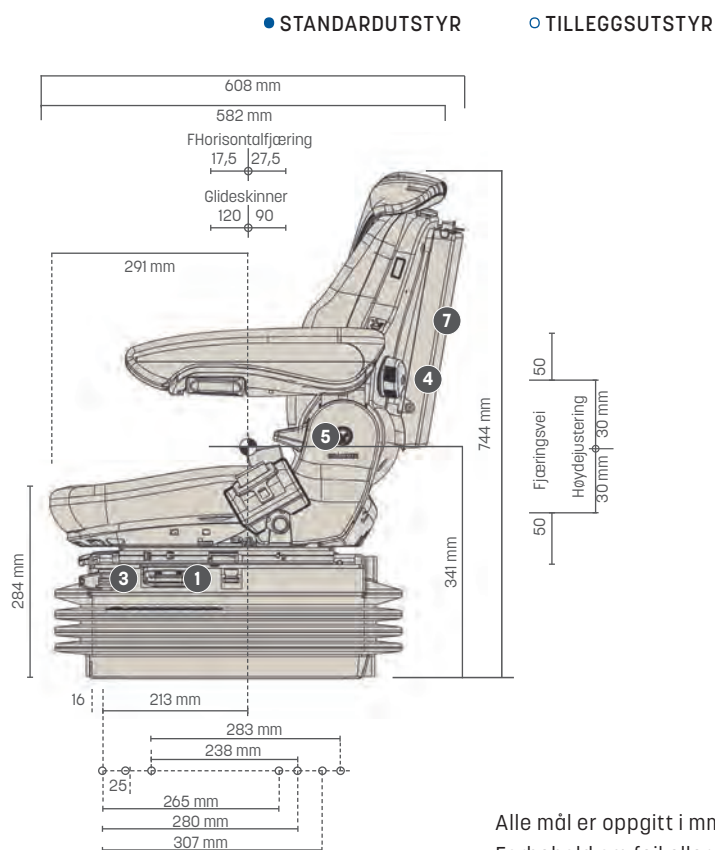
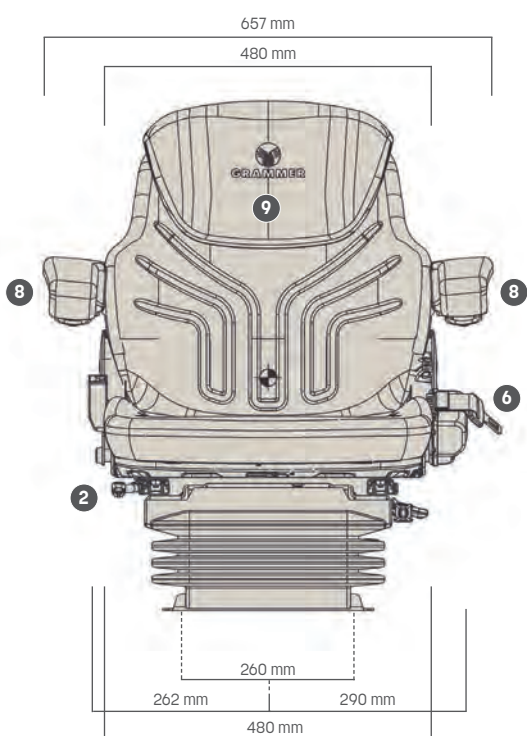

Alle mål er oppgitt i mm.
Forbehold om feil eller endringer
uten varsel



Bildet kan vise utstyr utover hva som er standard for produktet.
Se tekniske data på neste side.

MAXIMO® XXL

Komfortstol med lavfrekvens luftfjæring
og automatisk nivåkontroll

RASO
SETER

GRAMMER

MAXIMO® XXL

Tekniske data

Komfort stol

Maximo XXL er et komfortsete med mange funksjoner. Den lavfrekvente fjæringen maksimerer kjørekomforten ved å absorbere vertikale vibrasjoner og støt. Dette forhindrer sprett som følge av resonansoppbygging. I tillegg gir den mekaniske korsryggstøtten god støtte for ryggen. Brede puter med lengde og vinkeljustering. Maximo XXL er egnet for store gaffeltrucker og anleggsmaskiner.



Egenskaper

VARENUMMER	MAXIMO® XXL
Sete Maximo XXL 12V blå-sort	MSG95AL/731 498230
STANDARDUTSTYR	
1 Støtdemper, justerbar	●
Luftfjæring med 12 V kompressor	●
Lavfrekvens fjæring	●
Fjæringsvei, 100 mm	●
Vektinnstilling, automatisk, 50-130 kg	●
2 Høydejustering, 80 mm, luftstyrt	●
Klimatrekk, passivt klimasystem	●
3 Glideskinner 210 mm	●
4 Horisontalfjæring, låsbar	●
5 Korsryggstøtte, luftstyrt	●

MAXIMO® XXL

6 Justerbar ryggvinkel	●
7 Iryggforlenger, integrert	●
8 Setebelte, sensitivt	●
Setebeltebredde	530 mm
9 Justerbar seteputelengde og vinkel	●
Setebryter (OPS)	●
TILLEGGSUTSTYR	
10 Dokumentboks	○
11 Armlener,	
65 mm x 270 mm (ingen vinkeljustering)	○
80 mm x 320 mm (justerbar vinkel)	○
80 mm x 380 mm (justerbar vinkel)	○
Varmeputer	○

Målskisse (for montering)

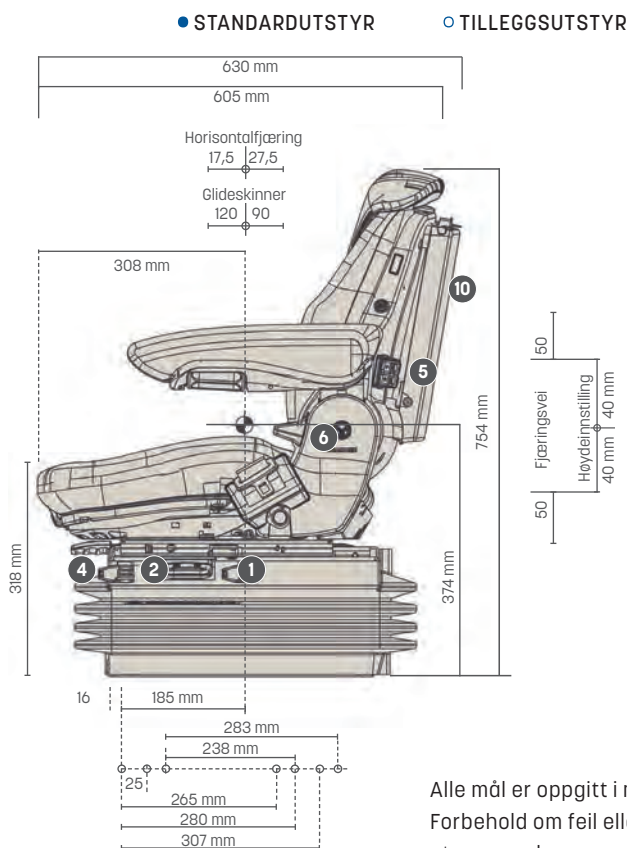
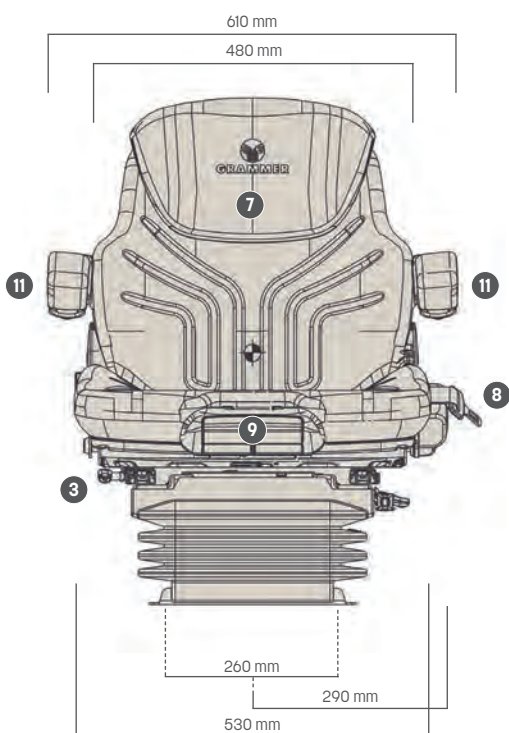

Alle mål er oppgitt i mm.
Forbehold om feil eller endringer
uten varsel



Bildet kan vise utstyr utover hva som er standard for produktet.
Se tekniske data på neste side.

MSG75G/722

Lavbygd komfortstol med høy rygg
og luftfjæring

RASD
SETER

GRAMMER

MSG75G/722

Tekniske data

Lavbygd komfortstol

MSG75G-722 er en kombinasjon av Primo's lavtbygde underdel og Actimo's komfortable overdel er ergonomisk utføret med justerbar setepute i lengde og vinkel gir maksimal sittekomfort gjennom en lang dag.

Armlener, setebelte og nakkestøtte er tilleggsutstyr.



Luftfjæring



Korsryggstøtte luftstyrt



Manuell luftstyrt vektinnstilling



Aktivt klimasystem ventilasjon

Egenskaper

VARENUMMER	MSG75G/722
Overdel Actimo M /722 gul-sort	515040
Fjæringsunderdel MSG75G 12V u/HF	516370
STANDARDUTSTYR	
Støtdemper, ikke justerbar	●
Luftfjæring med 12V kompressor	●
Fjæringsvei, 55 mm	●
Vektinnstilling, luftstyrt, 45-170 kg	●
1 Glideskiner 210 mm	●
2 Korsryggstøtte, mekanisk	●

MSG75G/722	MSG75G/722
Justerbar ryggvinkel	●
Seteputebredde	490 mm
6 Justerbar setepute lengde og vinkel	●
TILLEGGSUTSTYR	
9 Nakkestøtte	○
5 Varmeputer	○
Armlener, 80 mm x 380 mm, justerbar vinkel	○
7 Dokumentboks	○
Setebelte	○
Horisontalfjæring	○
Setebryter (OPS)	○

Målskisse (for montering)

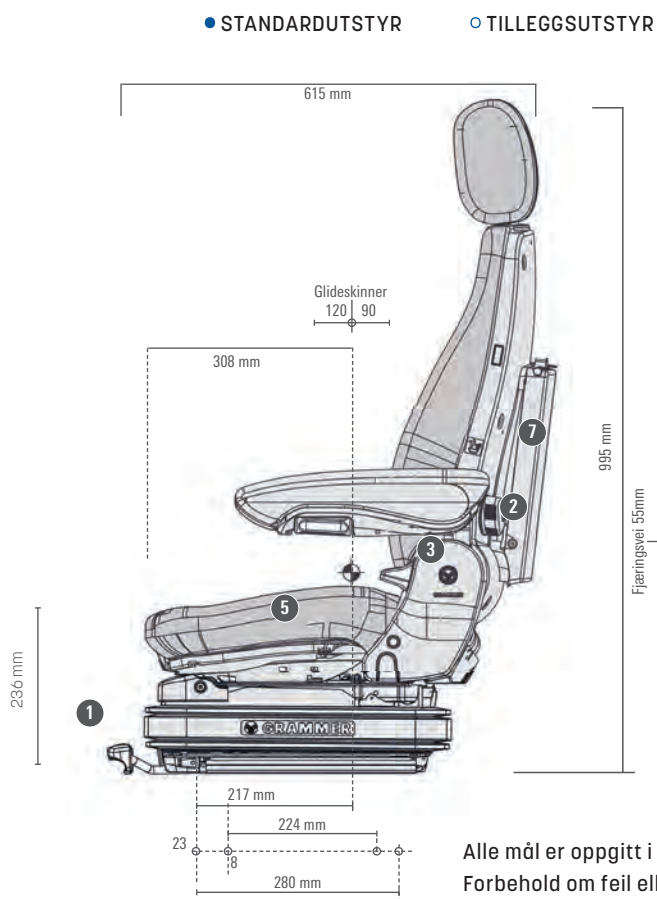
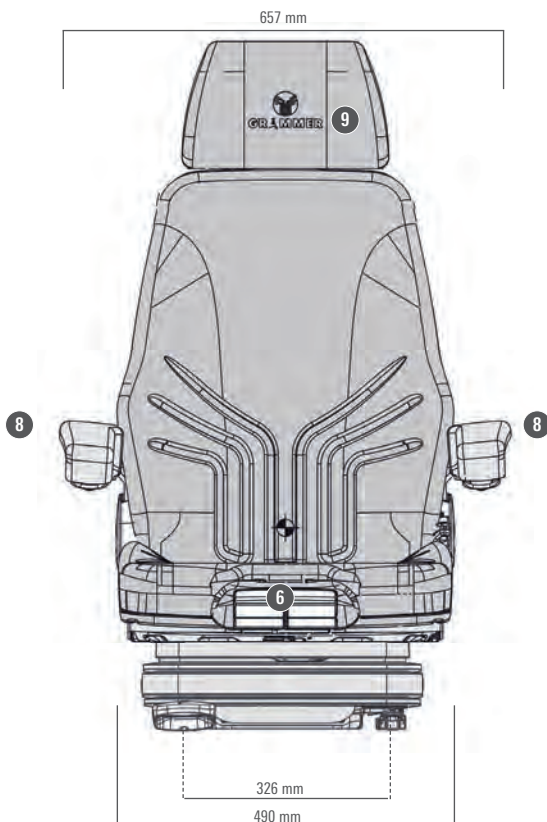

Alle mål er oppgitt i mm.
Forbehold om feil eller endringer uten varsel



Bildet kan vise utstyr utover hva som er standard for produktet.
Se tekniske data på neste side.

MSG75G/742

Lavbygd komfortstol med høy rygg
og luftfjæring

RASO
SETER

GRAMMER

MSG75G/742

Tekniske data

Lavbygd komfortstol

MSG75G-742 er en kombinasjon av Primo's lavtbygde underdel og Actimo's komfortable overdel er ergonomisk utfomet med justerbar setepute i lengde og vinkel gir maksimal sittekomfort gjennom en lang dag.

Armlener, setebelte og nakkestøtte er tilleggsutstyr.



Luftfjæring



Korsryggstøtte luftstyrt



Manuell luftstyrt vektinnstilling



Aktivt klimasystem ventilasjon

Egenskaper

	MSG75G/742
VARENUMMER	
Overdel Actimo M /742 gul-sort	515950
Fjæringsunderdel MSG75G 12V u/HF	516370
STANDARDUTSTYR	
Støtdemper, ikke justerbar	●
Luftfjæring med 12V kompressor	●
Fjæringsvei, 55 mm	●
Vektinnstilling, luftstyrt, 45-170 kg	●
1 Glideskinner 210 mm	●
2 Korsryggstøtte, mekanisk	●

	MSG75G/742
Justerbar ryggvinkel	●
Seteputebredde	550 mm
6 Justerbar setepute lengde og vinkel	●
TILLEGGSUTSTYR	
9 Nakkestøtte	○
5 Varmeputer	○
Armlener, 80 mm x 380 mm, justerbar vinkel	○
7 Dokumentboks	○
Setebelte	○
Horisontalfjæring	○
Setebryter (OPS)	○

Målskisse (for montering)

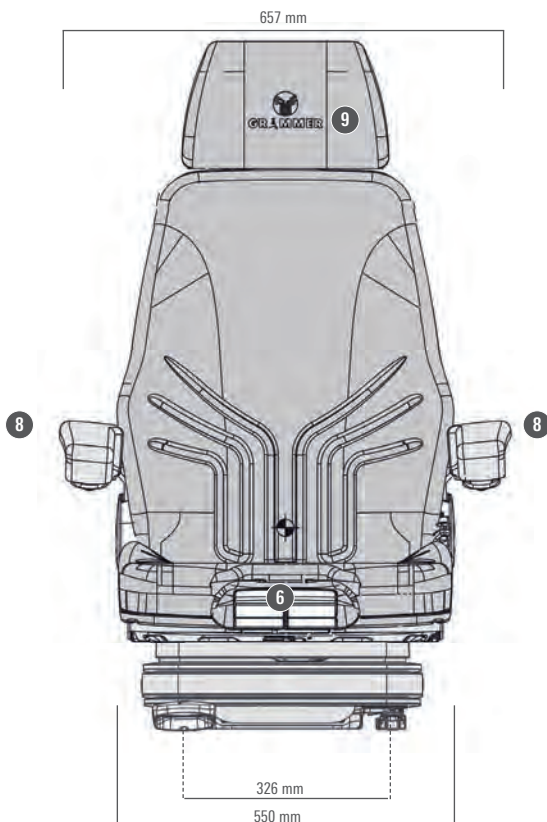

● STANDARDUTSTYR

○ TILLEGGSUTSTYR

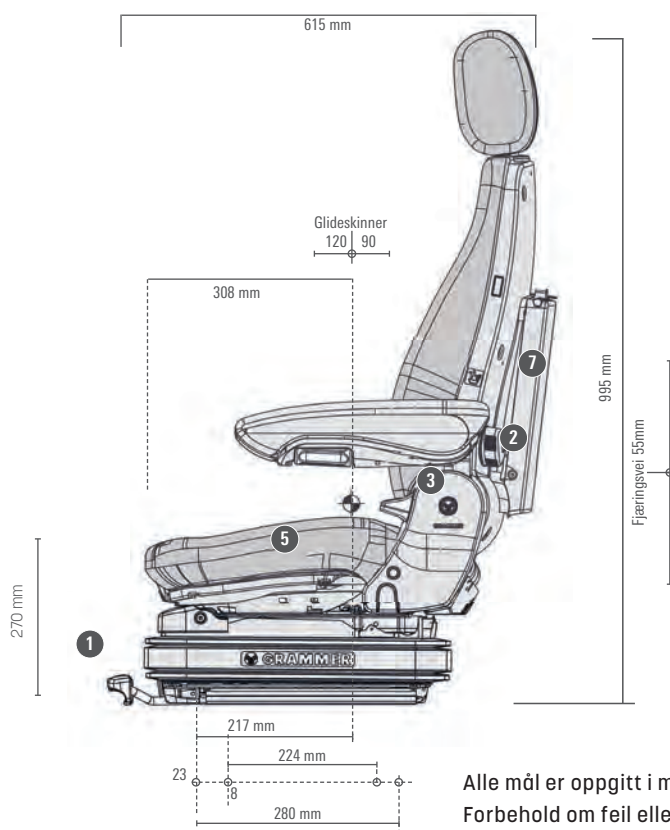

Alle mål er oppgitt i mm.
Forbehold om feil eller endringer
uten varsel



Bildet kan vise utstyr utover hva som er standard for produktet.
Se tekniske data på neste side.

MSG75G/722 EVO

Lavbygd komfortstol med høy rygg,
ventilasjon og luftfjæring

RASO
SETER

GRAMMER

MSG75G/722

Tekniske data

Lavbygd komfortstol

MSG75G-722 er en kombinasjon av Primo's lavtbygde underdel og Actimo Evolution's komfortable overdel. Overdelen som er ergonomisk utfomet med ventilasjon, varme og justerbar setepute i lengde og vinkel gir maksimal sittekomfort gjennom en lang dag.

Armlener og nakkestøtte er standard, setebelte er tilleggsutstyr.



Luftfjæring



Korsryggstøtte luftstyrt



Manuell luftstyrt vektinnstilling



Aktivt klimasystem ventilasjon

Egenskaper

VARENUMMER		MSG75G/722
Overdel Actimo EVO S722 12V klima & varme		515350
Fjæringsunderdel MSG75G 12V u/HF		516370
STANDARDUTSTYR		MSG75G/722
Støtdemper, ikke justerbar	●	
Luftfjæring med 12V kompressor	●	
Fjæringsvei, 55 mm	●	
Vektinnstilling, luftstyrt, 45-170 kg	●	
1 Glideskinner 210 mm	●	
2 Korsryggstøtte, luftstyrt	●	

MSG75G/722		MSG75G/722
Justerbar ryggvinkel	●	
9 Nakkestøtte	●	
Seteputebredde		490 mm
Armlener, 80 mm x 380 mm, justerbar vinkel	●	
Ventilasjon, aktivt klima	●	
6 Justerbar setepute lengde og vinkel	●	
5 Varmeputer	●	
TILLEGGSUTSTYR		MSG75G/722
7 Dokumentboks	○	
Setebelte	○	
Setebryter (OPS)	○	

Målskisse (for montering)

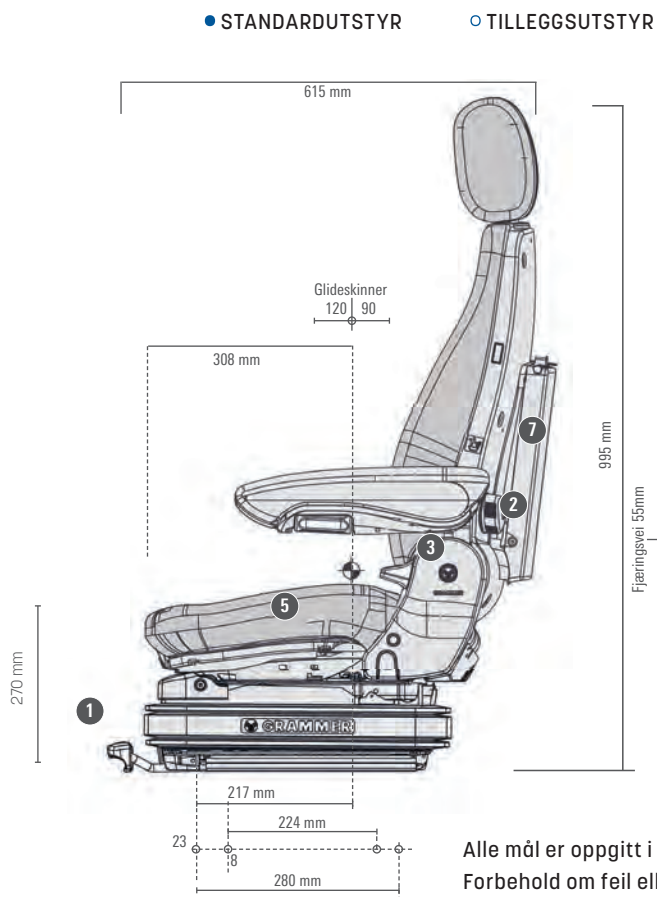
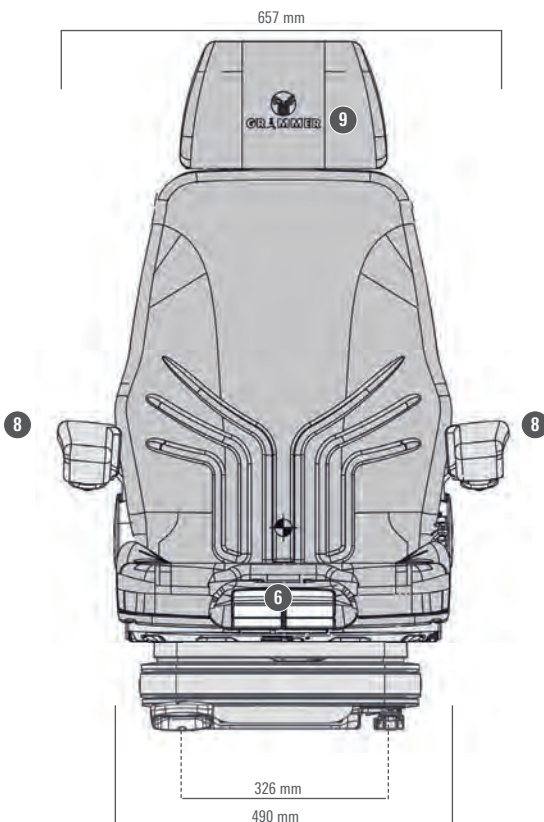

Alle mål er oppgitt i mm.
Forbehold om feil eller endringer uten varsel

Sammenligning Grammer truckseter

Utstyr / modell	MSG75G/ 722 EVOLUTION	MSG75G/ 722	MAXIMO® XXL	MAXIMO® L	MAXIMO® M	MSG75G/ 731	PRIMO® EVOLUTION PLUS	PRIMO® EL PLUS
Varenummer stoff	SPESIAL	SPESIAL	498230	498240	498250	420200	508300	508290
Varenummer PVC					300890			
Typebetegnelse	MSG75G/722	MSG75G/722	MSG95AL/731	MSG95A/721	MSG85/721	MSG75G/731	MSG75EL/2731	MSG75EL/2731
Fjæring								
Mekanisk					•			
Luftfjæring med 12 volt kompressor	•	•	•	•		•	•	•
Luftfjæring med 24 volt kompressor								
Lavfrekvens			•				•	•
Fjæringsvei	55mm	55mm	100mm	100mm	80mm	55mm	60mm	60mm
Vektjustering								
Manuell	•	•			•	•		
Automatisk			•	•				
Elektronisk (automatisk)							•	•
Høydejustering								
Høydejustering mm			80mm	60mm	60mm		40mm	40mm
Demper								
Ikke-justerbar	•	•		•	•	•	•	•
Justerbar			•					
Sving 20° (NB! bygger ekstra høyde)	○	○	○	○	○	○	○	○
Horisontalfjæring (NB! ekstra høyde)	○	○	•	•		○	○	○
Seteputebredde [mm]	490	490	530	480	480	530	550	520
Setebelte rulle	○	○	•	•	•	•	•	•
Armlener								
Justerbar høyde 65x270mm	○	○	○	○	○	○	○	○
Justerbar høyde 60x300mm								
Justerbar høyde og vinkel 60x320mm								
Justerbar høyde og vinkel 80x320mm	○	○	○	○	○	○	○	○
Justerbar høyde og vinkel 60x380mm	○	○	○	○	○	○	○	○
Justerbar høyde og vinkel 80x380mm	○	○	○	○	○	○	○	○
Korsryggstøtte								
Mekanisk		•		•	•	•		•
Luftstyrt	•		•				•	
Setevarme								
1 trinn		○	○	○	○	•	•	•
2 trinn	•							
Klimasystem								
Passivt klimatrekk m/aktivt kullfiber		•	•					•
Aktivt klima m/ ventilasjonsvifter	•						•	
Nakkestøtte	•	○						
Ryggforlenger			•	○	○	•	•	○

• = Standard utstyr

○ = Tilleggsutstyr

PRIMO® L PLUS	PRIMO® XXL	PRIMO® L 24V	PRIMO® L 12V	PRIMO® XM PLUS	PRIMO® XXM	PRIMO® XM	MSG20 SMAL	MSG20 u/bryter	MSG20 m/bryter	B12 u/bryter	B12 m/bryter
507310	498280	508000	502610	507230	498270	498260			498290		
			502600	507220	369810	335370	233110	506350	233110	599180	419020
MSG75G/2731	MSG75GL/522	MSG75G/521	MSG75G/521	MSG65/2731	MSG65/522	MSG65/521	MSG93/721	MSG20	MSG20	B12	B12
				•	•	•	•	•	•		
	•		•								
		•									
	•										
40mm	55mm	40mm	40mm	40mm	40mm	40mm	30mm	30mm	30mm		
•	•	•	•	•	•	•	•	•	•	•	•
•	•	•	•	•	•	•					
○	○	○	○	○	○	○					
○	○	○	○	○	○	○					
520	450	470	470	520	450	470	410	470	470	470	470
•	•	•	•	•	•	•	○	○	○	○	○
○				○						○	○
							○	○	○		
	○	○	○		○	○					
○				○							
○				○							
•	•	•	•	•	•	•					
○	○	○	○	○	○	○	○	○	○		
	○				○						
○	○	○	○	○	○	○					



MAKSIMER SITTEKOMFORTEN MED GRAMMER.

Våre fører seter fra GRAMMER er bra i de fleste gaffeltrucker og små anleggsmaskiner. Spør oss om oppgradering og tilpassing av ny stol i din truck eller annen type maskin.

RASO
SETER

Rakkestad Sogneselskap AS
Sagveien 8
1890 Rakkestad
Tlf: 69 22 70 60
grammer@raso.no · www.raso.no