



# Førerseter for last og varebil



Med ergonomi og kvalitet i fokus  
Seter for små og store lastebiler

**RASO**  
SETER

  
**GRAMMER**



Bildet kan vise utstyr utover hva som er standard for produktet.  
Se tekniske data på neste side.



# ROADTIGER® STANDARD

**RASO**  
SETER

  
**GRAMMER**

# ROADTIGER® STANDARD

## Tekniske data



### Standard modellen

Roadtiger Standard er en helt ny luftfjæret stol fra beregnet for lastebil. Den oppfyller de fleste krav til en moderne førersto. Hurtigsenk gir rask og enkel inn og utstigning. 3-punkt setebelte. Korsryggstøtte og justerbar støtdemper gir best mulig komfort. Armlener kan leveres som tillegg utstyr.



### Egenskaper

### ROADTIGER® STANDARD

### ROADTIGER® STANDARD

<b>VARENUMMER</b>	MSG115/933	<b>4</b>	Hurtigsenk	●
Sete Roadtiger Standard LI SM280	599080	<b>5</b>	Horisontalfjæring, 25 mm	●
<b>Daimler</b> (Lagerføres 280 mm)		<b>6</b>	Justerbar seteputevinkel	●
<b>DAF</b> (kun på forespørsel 305 mm)		<b>7</b>	Integrert nakkestøtte	●
<b>STANDARDUTSTYR</b>		<b>8</b>	Justerbar ryggvinkel	●
Luftfjæring	●	<b>9</b>	Korsryggstøtte, luftstyrt	●
<b>1</b> Støtdemper, justerbar i 4-trinn	●	<b>10</b>	Justerbar lengde setepute, 60 mm, 6 trimm	●
Fjæringsvei, 55 mm	●	<b>11</b>	Integrert 3-punkt setebelte	●
<b>2</b> Høydeinnstilling, 145 mm	●		Stofftrekk	●
Automatisk vektinnstilling, 50 - 190 kg	●	<b>TILLEGGSUTSTYR</b>		
<b>3</b> Glideskinner Daimler	230 mm	<b>12</b>	Armlener, justerbare	○
Glideskinner DAF	220 mm			

### Målskisse (for montering)

● STANDARDUTSTYR

○ TILLEGGSUTSTYR

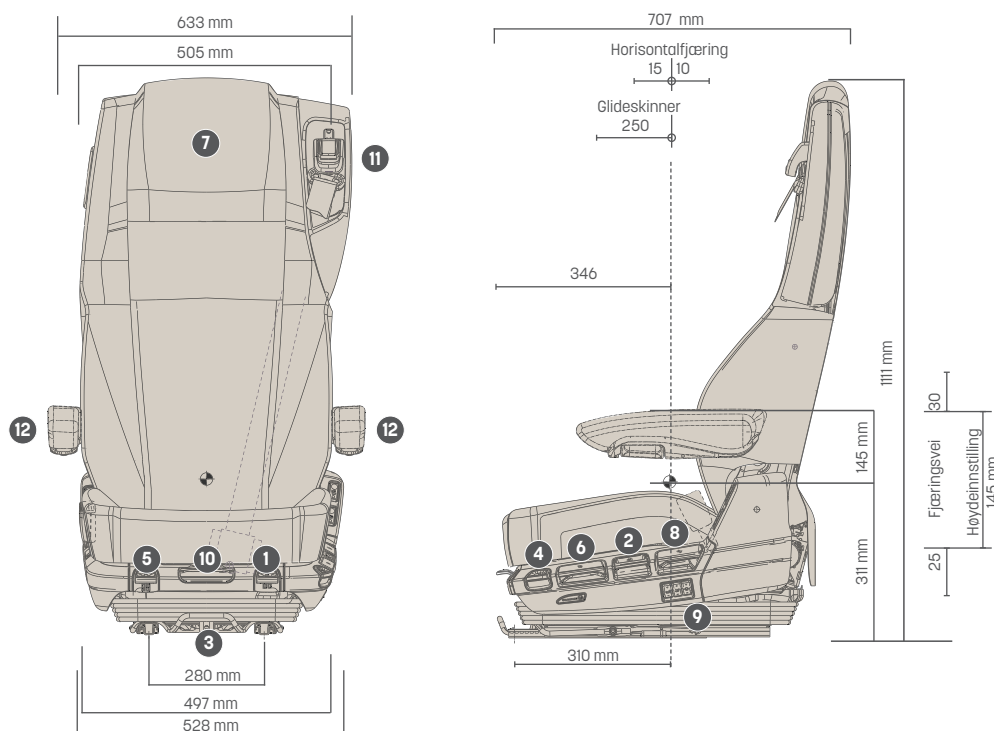

Alle mål er oppgitt i mm.  
Forbehold om feil eller endringer  
uten varsel



Bildet kan vise utstyr utover hva som er standard for produktet.  
Se tekniske data på neste side.



# ROADTIGER® COMFORT

Komfort modellen

**RASO**  
SETER

  
**GRAMMER**

# ROADTIGER® COMFORT

## Tekniske data



### Komfort modellen

Roadtiger Comfort er en helt ny luftfjæret stol beregnet for lastebil. Den oppfyller alle krav til en moderne førerstol. Luftstyrt sidestøtte i ryggen og korsryggstøtte i to høyder. Ryggvinkeljustering på to steder, nede og midt i ryggen. Hurtigsenk gir rask og enkel inn og utstigning. 3-punkt setebelte med høyderegulering. Setepute kan justeres i lengderetning og vinkling. En justerbar støtdemper gir best mulig komfort. Setet er i tillegg utstyrt med passivt klimasystem og 2-trinns varme. Armlener kan leveres som tilleggsutstyr.



### Egenskaper

### ROADTIGER® COMFORT

### ROADTIGER® COMFORT

VARENUMMER	MSG115/933
Sete Roadtiger Comfort LI SM280 Daimler	599090
<b>Daimler</b> (lagerføres 280 mm)	
<b>DAF</b> (kun på forespørsel 305 mm)	
<b>STANDARDUTSTYR</b>	
Luftfjæring	●
<b>1</b> Støtdemper, justerbar i 4 trinn	●
Fjæringsvei, 55 mm	●
<b>2</b> Høydejustering, 145 mm	●
Automatisk vektinnstilling, 50 - 190 kg	●
<b>3</b> Glideskinner Daimler	230 mm
Glideskinner DAF	220 mm
<b>4</b> Hurtigsenk	●
<b>5</b> Horisontalfjæring, 25 mm	●
<b>6</b> Justerbar seteputevinkel	●

<b>7</b> Integriert nakkestøtte	●
<b>8</b> Justerbar ryggvinkel	●
<b>9</b> Betjening av ryggvinkel (øvre hended) fra køye	●
<b>10</b> Luftstyrt vinkeljustering, øvre del av ryggen	●
<b>11</b> Korsryggstøtte, luftstyrt	●
<b>12</b> Justerbar sidestøtte i rygg, luftstyrt	●
<b>13</b> Justerbar lengde setepute, 60 mm, 6 trinn	●
Passivt klimasystem	●
<b>14</b> Setevarme, 2-trinn	●
<b>15</b> Integriert 3-punkt setebelte	●
<b>16</b> Høydejustering setebelte, 60 mm, 3-trinn	●
Stofftrekk	●
<b>TILLEGGSUTSTYR</b>	
<b>17</b> Armlener, justerbar vinkel	○

### Målskisse (for montering)

● STANDARDUTSTYR

○ TILLEGGSUTSTYR

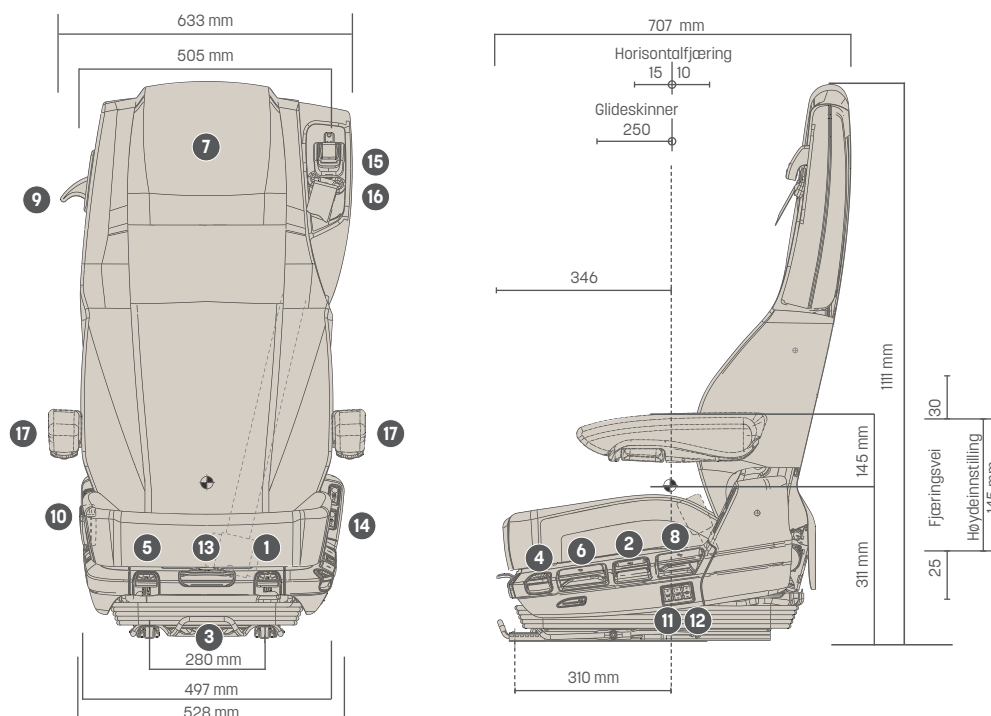

Alle mål er oppgitt i mm.  
Forbehold om feil eller endringer uten varsel



Bildet kan vise utstyr utover hva som er standard for produktet.  
Se tekniske data på neste side.



# ROADTIGER® LUXURY

Premium modellen

**RASO**  
SETER

  
**GRAMMER**

# ROADTIGER® LUXURY

## Tekniske data



### Premium modellen

Roadtiger Luxury er en helt ny luftfjæret stol beregnet for lastebil. Den oppfyller alle krav til en moderne førerstol. Luftstyrt sidestøtte i ryggen og korsryggstøtte i to høyder. Ryggvinkeljustering på to steder, nede og midt i ryggen. Luftstyrt sidestøtte på seteputen. Hurtigsenk gir rask og enkel inn og utstigning. 3-punkt setebelte med høyderegulering. Seteputen kan justeres i lengderetning og vinkling. En justerbar støtdemper gir best mulig komfort. Setet er i tillegg utstyrt med aktivt klimasystem med ventilasjon som fjerner fukt fra kroppen og 2-trinns setevarme for kalde dager. Setet er trukket i ekte skinn. Armlener kan leveres som tilleggsutstyr.



### Egenskaper

	ROADTIGER® LUXURY
<b>VARENUMMER</b>	MSG115/933
Sete Roadtiger Luxury LI SM280 Daimler	599100
<b>Daimler</b> (på forespørsel 280 mm)	
<b>DAF</b> (kun på forespørsel 305 mm)	
<b>STANDARDUTSTYR</b>	
Luftfjæring	●
<b>1</b> Støtdemper, justerbar i 4-trinn	●
Fjæringsvei, 55 mm	●
<b>2</b> Høydeinnstilling, 145 mm	●
Automatisk vektinnstilling, 50 - 190 kg	●
<b>3</b> Glideskinner Daimler	230 mm
Glideskinner DAF	220 mm
<b>4</b> Hurtigsenk	●
<b>5</b> Horisontalfjæring, 25 mm	●
<b>6</b> Justerbar seteputevinkel	●

	ROADTIGER® LUXURY
<b>7</b> Integriert nakkestøtte	●
<b>8</b> Justerbar ryggvinkel	●
<b>9</b> Betjening av ryggvinkel (øvre hendel) fra køye	●
<b>10</b> Luftstyrt vinkeljustering, øvre del av ryggen	●
<b>11</b> Korsryggstøtte, luftstyrt	●
<b>12</b> Justerbar sidestøtte i rygg, luftstyrt	●
<b>13</b> Justerbar lengde setepute, 60 mm, 6 trinn	●
<b>14</b> Setevarme, 2 trinn	●
<b>15</b> Aktivt klimakontroll ventilasjon, 2-trinn	●
<b>16</b> Integriert 3-punkt setebelte	●
<b>17</b> Høydejustering setebelte, 60 mm, i 3-trinn	●
Skinntrekk	●
<b>TILLEGGSUTSTYR</b>	
<b>18</b> CArmlener, justerbar vinkel	○

### Målskisse (for montering)

● STANDARDUTSTYR

○ TILLEGGSUTSTYR

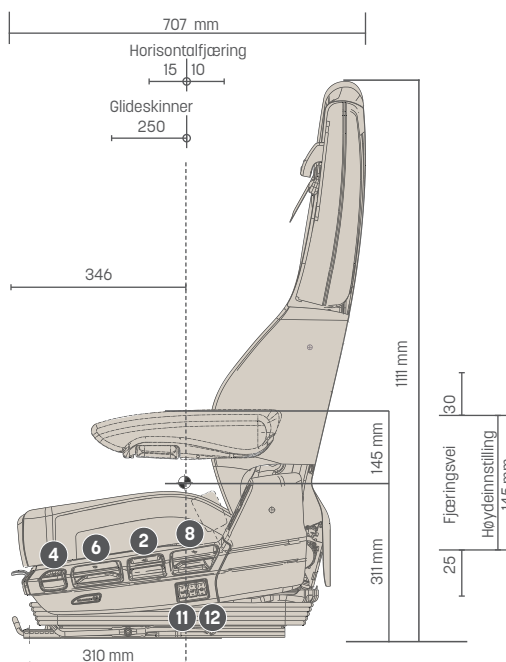
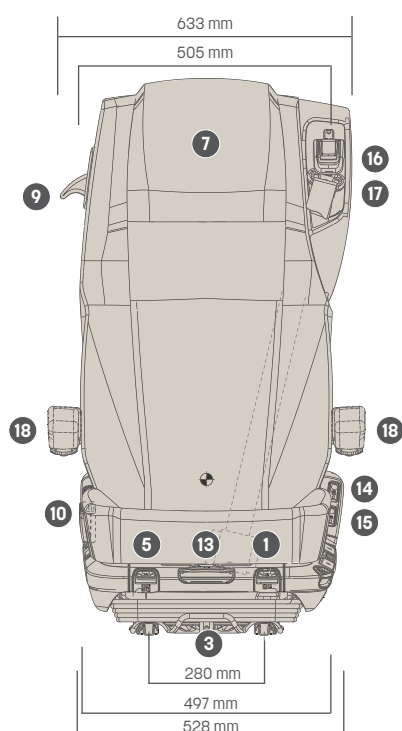

Alle mål er oppgitt i mm.  
Forbehold om feil eller endringer  
uten varsel



Bildet kan vise utstyr utover hva som er standard for produktet.  
Se tekniske data på neste side.

# KINGMAN® COMFORT

## Komfort modellen

**RASO**  
SETER

  
**GRAMMER**







Bildet kan vise utstyr utover hva som er standard for produktet.  
Se tekniske data på neste side.

# KINGMAN® KLIMA

## Premium modellen

**RASO**  
SETER

  
**GRAMMER**

# KINGMAN® KLIMA

## Tekniske data



### Premium modellen

Kingman HP Klima er en luftfjæret stol beregnet for lastebil. Den oppfyller alle krav til en moderne førerstol. Luftstyrt sidestøtte i ryggen og korsryggstøtte i to høyder. Hurtigsenk gir rask og enkel inn og utstigning. Seteputen kan justeres i lengderetning og vinkling. Stolen er utstyrt med aktivt klimasystem med ventilasjon og setevarme for kalde og varme dager. Armlener kan leveres som tilleggsutstyr.



### Egenskaper

	KINGMAN® KLIMA	KINGMAN® KLIMA	KINGMAN® KLIMA
<b>VARENUMMER</b>	MSG90.6	Integret nakkestøtte	●
Sete Kingman HP Klima MB Actros MP11/3	499310	Justerbar ryggvinkel	●
<b>STANDARDUTSTYR</b>		Korsryggstøtte, luftstyrt	●
Luftfjæring	●	Justerbar sidestøtte i rygg, luftstyrt	●
Støtdemper, justerbar	●	Justerbar lengde setepute	●
Fjæringsvei, 70 mm	●	Setevarme, 2 trinn	●
Høydeinnstilling, 100 mm	●	Aktivt klimakontroll ventilasjon, 2-trinn	●
Automatisk vektinnstilling, 50 - 130 kg	●	Integret 3-punkt setebelte	●
Glideskinner	160 mm	<b>TILLEGGSUTSTYR</b>	
Hurtigsenk	●	Armlener, justerbar vinkel	○
Horisontalfjæring, 25 mm	●		
Justerbar seteputevinkel	●		

### Målskisse (for montering)

● STANDARDUTSTYR ○ TILLEGGSUTSTYR

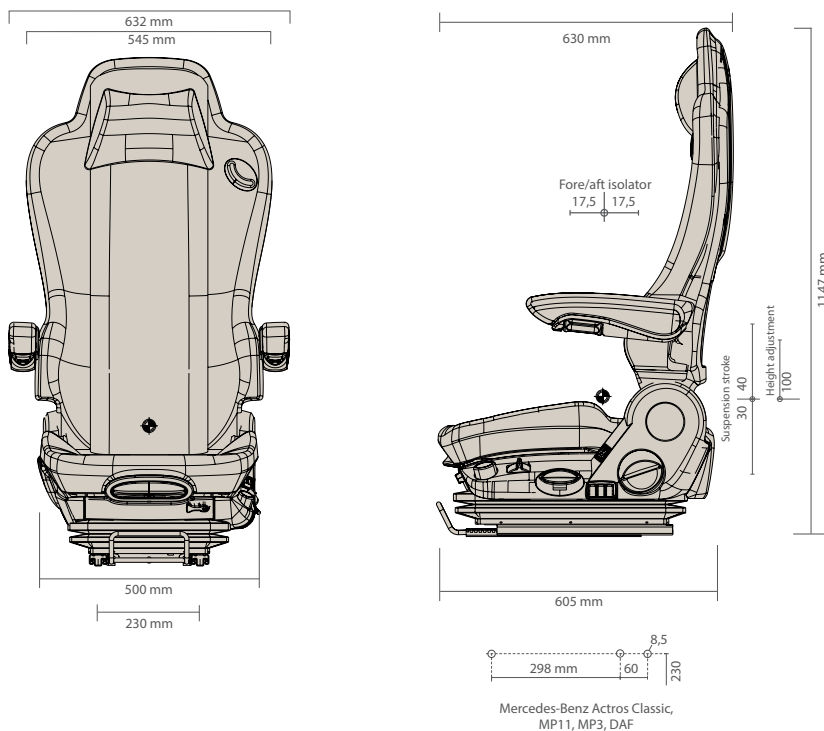

Alle mål er oppgitt i mm.  
Forbehold om feil eller endringer uten varsel



Bildet kan vise utstyr utover hva som er standard for produktet.  
Se tekniske data på neste side.

# CHICAGO®

**RASO**  
SETER



**GRAMMER**

# CHICAGO®

## Tekniske data

### 12 volt

Chicago er et utmerket luftfjæret sete beregnet for varebiler etc. som ikke har eget luftsysteem.

Egen innebygd 12 volts kompressor.

Chicago har to justerbare luftputer for korsryggstøtte i ryggen og justerbar dybde på seteputen.

Nakkestøtte er standard.

Armlener og setevarme kan leveres som tilleggsutstyr.



Luftfjæring



Justerbar støtdemper



Korsryggstøtte, luftstyrt



Automatisk vektinnstilling

### Egenskaper

	CHICAGO®		CHICAGO®
<b>VARENUMMER</b>	MSG90.3	Justerbar seteputevinkel, tilt	●
Sete Chicago 12VLK/LN2, MK,Sk	234810	Nakkestøtte	●
<b>STANDARDUTSTYR</b>		Justerbar ryggvinkel	●
Luftfjæring med 12 volt kompressor	●	Korsryggstøtte, luftstyrt	●
Støtdemper, justerbar	●	Justerbar lengde setepute	●
Fjæringsvei, 60 mm	●		
Høydeinnstilling, 60 mm	●	<b>TILLEGGSUTSTYR</b>	
Automatisk vektinnstilling	●	Setevarme	○
Glideskinner	210 mm	Armlener, justerbar vinkel	○

### Målskisse (for montering)

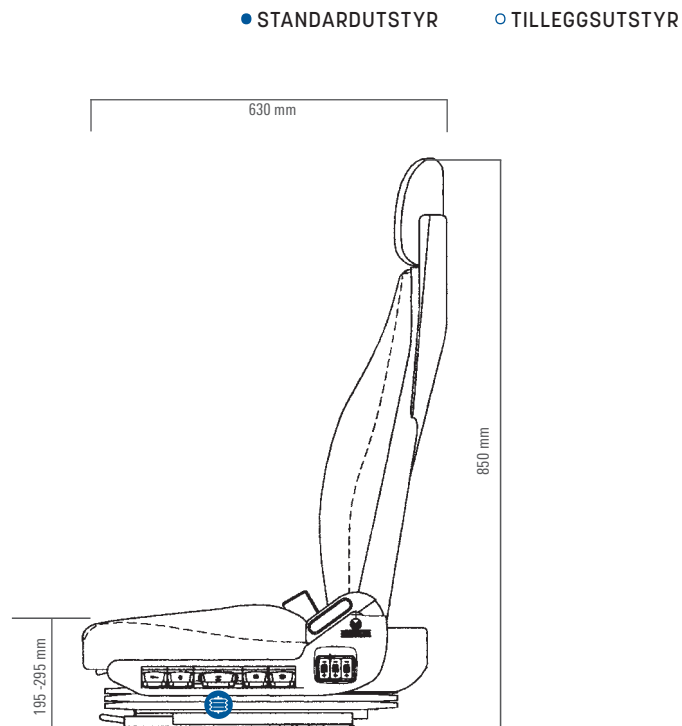
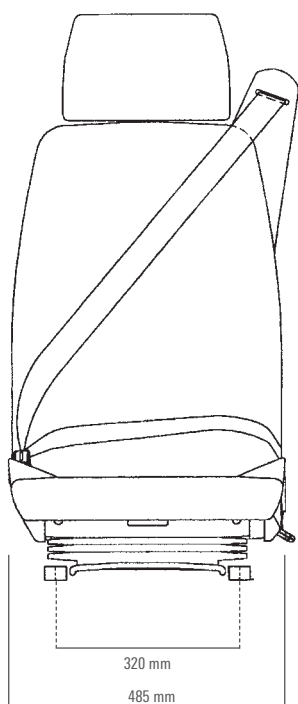

Alle mål er oppgitt i mm.  
Forbehold om feil eller endringer  
uten varsel



Bildet kan vise utstyr utover hva som er standard for produktet.  
Se tekniske data på neste side.

# AMARILLO® COMFORT

**RASO**  
SETER

  
**GRAMMER**

# AMARILLO® COMFORT

## Tekniske data

### Komfort modellen

Amarillo er en komfort stol med luftfjæring som effektivt absorberer støt og vibrasjoner. Kobles til bilens luftsystem. Seteputen kan justeres i lengderetningen og har varme. Horisontalfjæring og justerbar støtdemper gir maksimal kjørekomfort. Nakkestøtte er standard. Armlener kan leveres som tilleggsutstyr.



Luftfjæring



Horisontalfjæring



Justerbar støtdemper



Sidestøtte i ryggpute, luftstyrt



Korsryggstøtte, luftstyrt



Setevarme



Automatisk vektinnstilling

### Egenskaper

AMARILLO® COMFORT	
<b>VARENUMMER</b>	MSG90.3
Sete Amarillo Comfort DAF 65-95 / Mercedes	487050
<b>STANDARDUTSTYR</b>	
Luftfjæring	●
Støtdemper, justerbar	●
Fjæringsvei, 80 mm	●
Høydeinnstilling, 100 mm	●
Automatisk vektinnstilling	●
Glideskinner	210 mm
Hurtigsenk	●
Horisontalfjæring	●

### AMARILLO® COMFORT

Justerbar seteputevinkel, tilt	●
Nakkestøtte	●
Justerbar ryggvinkel	●
Korsryggstøtte, luftstyrt	●
Justerbar sidestøtte i rygg, luftstyrt	●
Justerbar lengde setepute	●
Setevarme	●
<b>TILLEGGSUTSTYR</b>	
Armlener, justerbar vinkel	○

### Målskisse (for montering)

● STANDARDUTSTYR

○ TILLEGGSUTSTYR

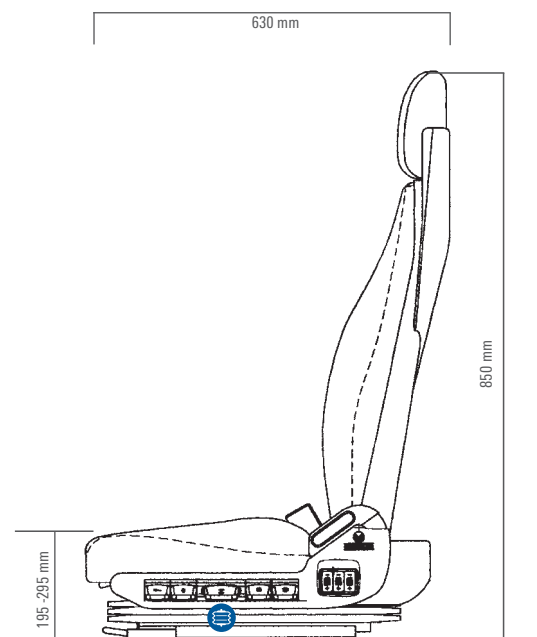
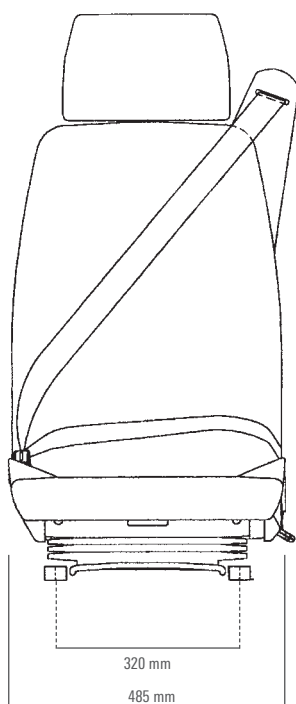

Alle mål er oppgitt i mm.  
Forbehold om feil eller endringer  
uten varsel



Bildet kan vise utstyr utover hva som er standard for produktet.  
Se tekniske data på neste side.

# ARIZONA® COMFORT

**RASO**  
SETER

  
**GRAMMER**



# ARIZONA® COMFORT

## Tekniske data

### Komfort modellen

Arizona er en komfort stol med luftfjæring som effektivt absorberer støt og vibrasjoner. Kobles til bilens luftsystem. Seteputen kan justeres i lengderetningen og har varme. Horisontalfjæring og justerbar støtdemper gir maksimal kjørekomfort. 3-punkts setebelte og nakkestøtte er standard. Armlener kan leveres som tilleggsutstyr.



Luftfjæring



Horisontalfjæring



Justerbar støtdemper



Sidestøtte i ryggpute, luftstyrt



Korsryggstøtte, luftstyrt



Setevarme



Automatisk vektinnstilling

### Egenskaper

	ARIZONA® COMFORT
<b>VARENUMMER</b>	MSG90.3
Sete Arizona Comfort MAN	241800
<b>STANDARDUTSTYR</b>	
Luftfjæring	●
Støtdemper, justerbar	●
Fjæringsvei, 80 mm	●
Høydeinnstilling, 100 mm	●
Automatisk vektinnstilling	●
Glideskinner	210 mm
Hurtigsenk	●
Horisontalfjæring	●

### ARIZONA® COMFORT

Justerbar seteputevinkel, tilt	●
Nakkestøtte	●
Justerbar ryggvinkel	●
Korsryggstøtte, luftstyrt	●
Justerbar sidestøtte i rygg, luftstyrt	●
Justerbar lengde setepute	●
Setevarme	●
Integrert 3-punkt setebelte	●
<b>TILLEGGSUTSTYR</b>	
Armlener, justerbar vinkel	○

### Målskisse (for montering)

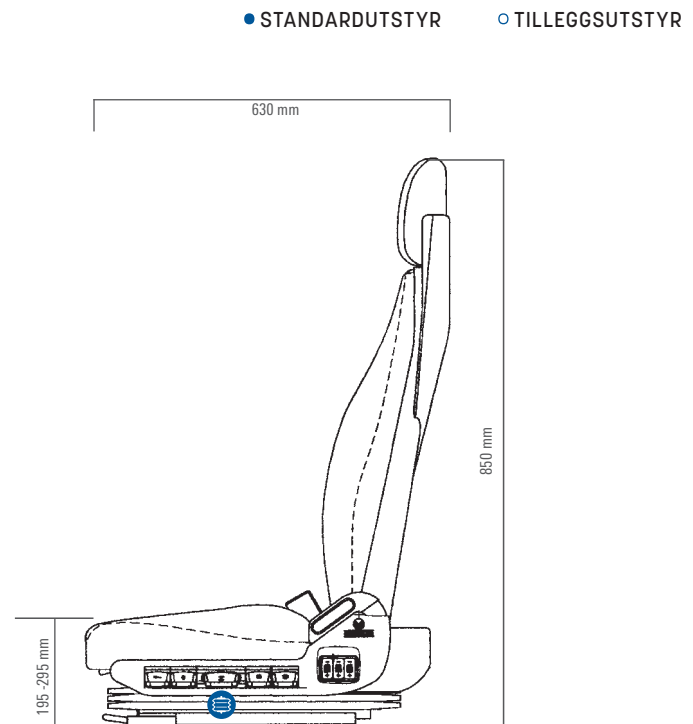
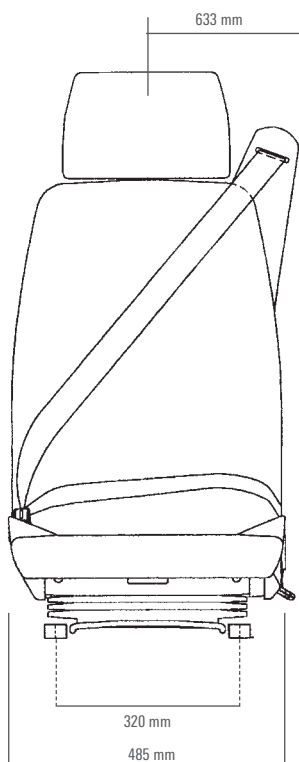

Alle mål er oppgitt i mm.  
Forbehold om feil eller endringer  
uten varsel

# Sammenligning Grammer bilstoler

Utstyr / modell	ROADTIGER® STANDARD	ROADTIGER® COMFORT	ROADTIGER® LUXURY
<b>Varenummer</b>	599080	599090	599100
<b>Typebetegnelse</b>	MSG115/933	MSG115/933	MSG115/933
<b>Fjæring</b>			
Luftfjæring med tilførsel fra kjøretøy	•	•	•
Luftfjæring med 12 volt kompressor			
Fjæringsvei 55mm	•	•	•
Fjæringsvei 60 mm			
Fjæringsvei 70 mm			
Fjæringsvei 80 mm			
<b>Vektjustering</b>			
Manuell			
Automatisk	•	•	•
<b>Høydejustering</b>			
60 mm trinnløst (luftstyrt)			
100 mm trinnløst (luftstyrt)			
145 mm trinnløst (luftstyrt)	•	•	•
<b>Demper</b>			
Ikke-justerbar			
Justerbar	•	•	•
<b>Horisontalfjæring</b>	•	•	•
<b>Hurtigsenk</b>	•	•	•
<b>Justerbar vinkel øvre del seterygg</b>		•	•
<b>Høydejustering setebelte (rygg)</b>		•	•
<b>Justerbar seteputeframtrekk og vinkel</b>	•	•	•
<b>Seteputebredde [mm]</b>	490	490	490
<b>Setebelte 3-punkt</b>	•	•	•
<b>Armlener</b>	○	○	○
<b>Ryggstøtte</b>			
Justerbar korsrygg luftstyrt	•	•	•
Justerbar sidestøtte luftstyrt		•	•
<b>Setevarme</b>			
1 trinn			
2 trinn		•	•
<b>Klimasystem</b>			
Aktivt klimasystem m/ ventilasjonsvifter			•
<b>Ryggforlenger</b>			
Integrert	•	•	•
Nakkestøtte			

• = Standard utstyr

○ = Tilleggsutstyr

KINGMAN® COMFORT	KINGMAN® KLIMA	CHICAGO®	AMARILLO®	ARIZONA® COMFORT
368780	499310	234810	487050	241800
MSG90.6	MSG90.6	MSG90.3	MSG90.3	MSG90.3
•	•		•	•
		•		
		•		
•	•			
			•	•
•	•	•	•	•
		•		
•	•		•	•
•	•	•	•	•
•	•		•	•
•	•		•	•
•	•	•	•	•
490	490	485	485	485
•	•		•	•
○	○	○	○	○
•	•	•	•	•
•	•		•	•
		○	•	•
•	•			
	•			
•	•			
		•	•	•



## MAKSIMER SITTEKOMFORTEN MED GRAMMER.

Våre fører seter fra GRAMMER er tilgjengelige for lastebiler og store varebiler. Flere av setemodellene passer også fint i dumpere og som operatørstol i store kraner.

**RASO**  
SETER

Rakkestad Sogneselskap AS  
Sagveien 8  
1890 Rakkestad  
Tlf: 69 22 70 60  
[grammer@raso.no](mailto:grammer@raso.no) · [www.raso.no](http://www.raso.no)

© RASO 11/2023

  
**GRAMMER**